

IKA8035

Inbouw-inductiekookplaat met geïntegreerde afzuiging

Built-in flow-in induction hob
Einbau-Induktionskochfeld mit integriertem Abzug
Table de cuisson à induction recirculation intégrée

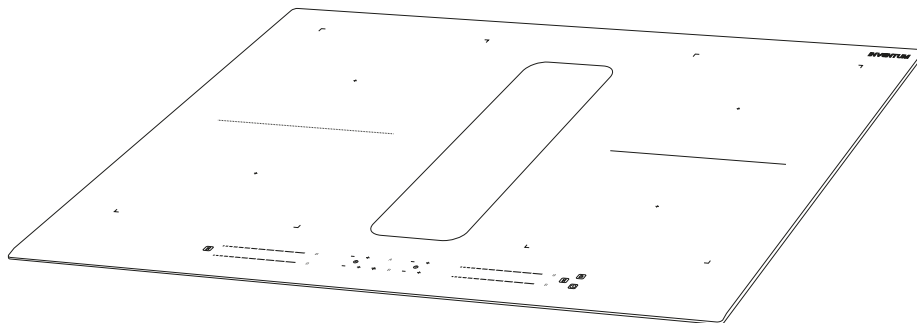

NL • Installatiehandleiding	12	-	22
EN • Installation manual	23	-	33
DE • Installationshandbuch	34	-	44
FR • Manuel d'installation	45	-	55



1

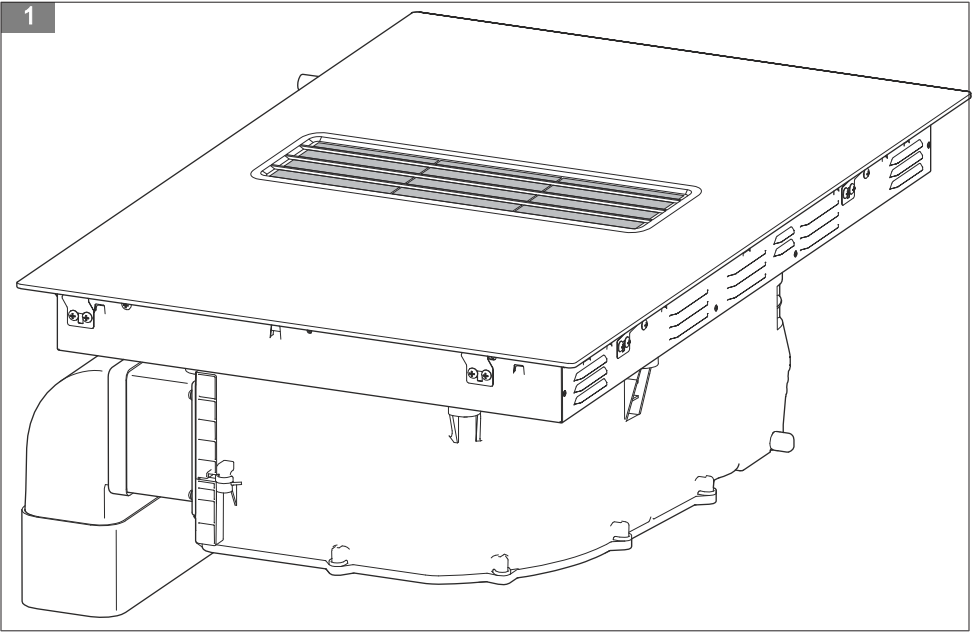

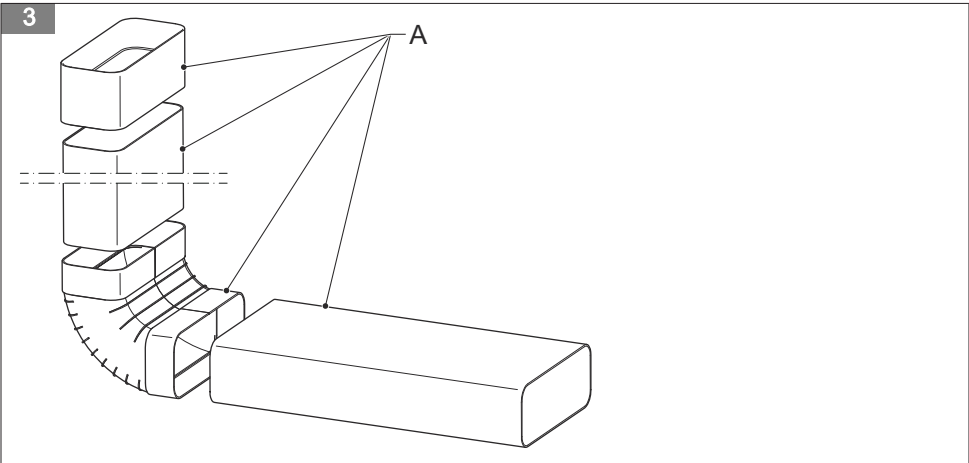
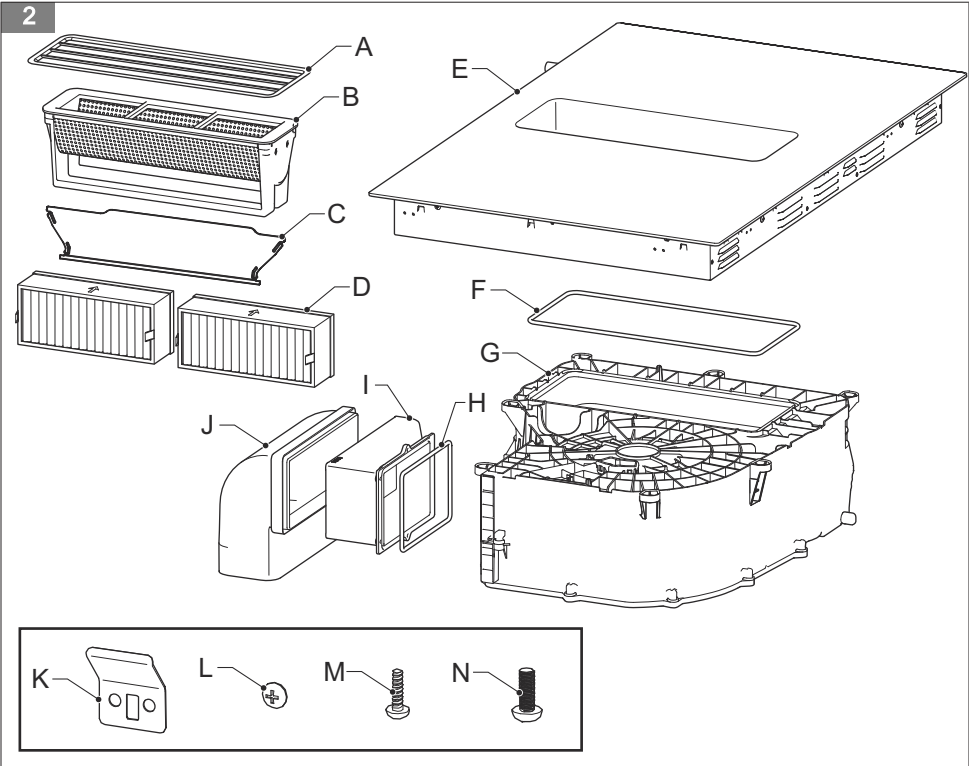

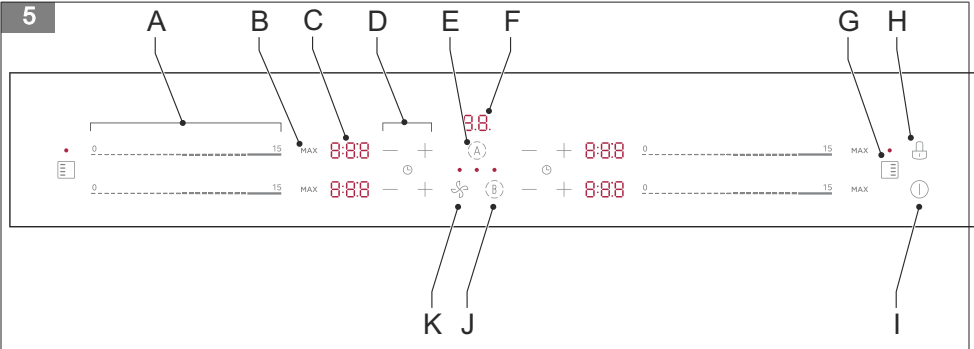
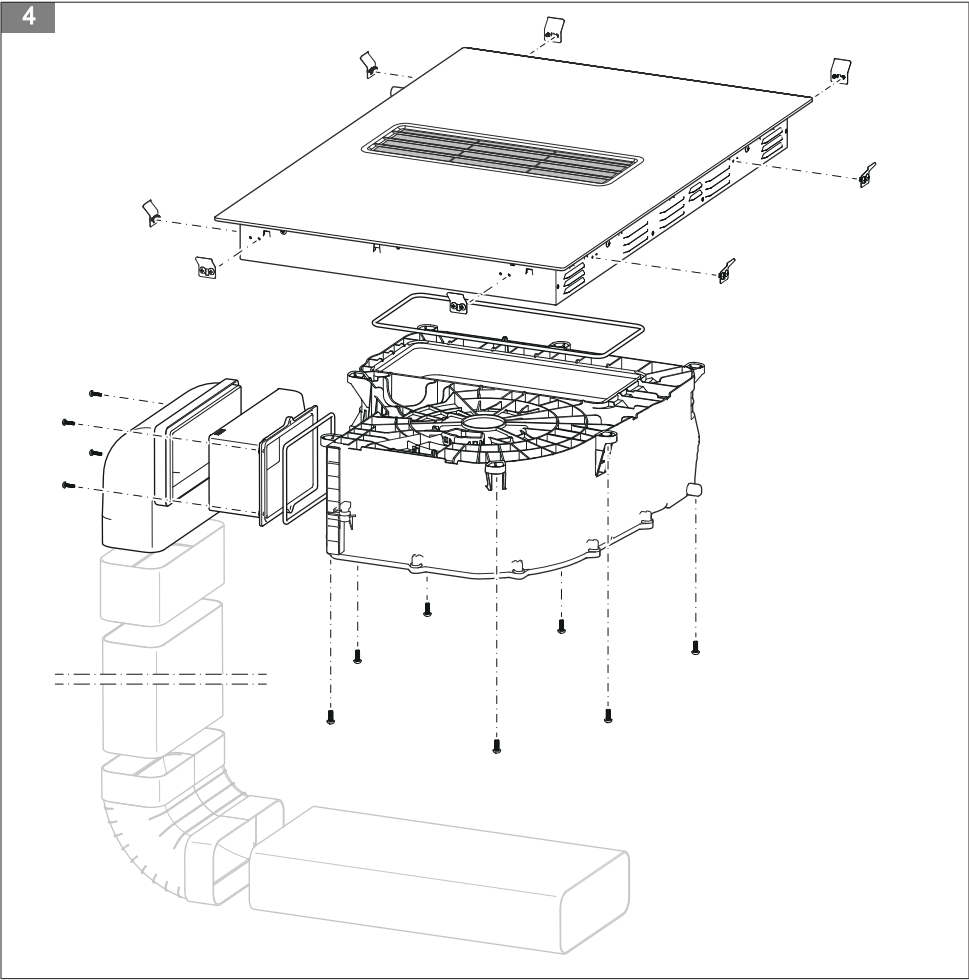

6

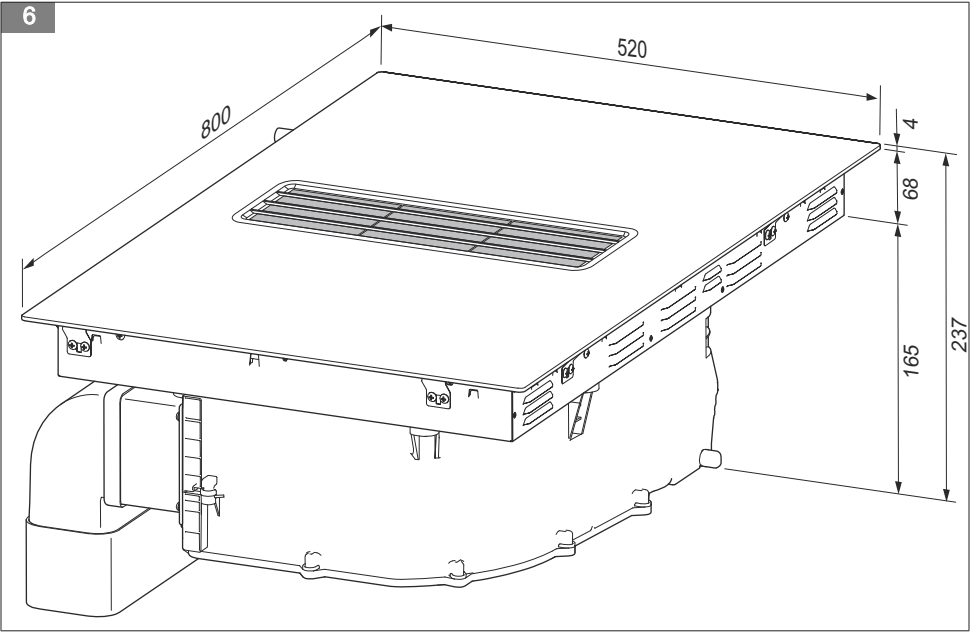

7

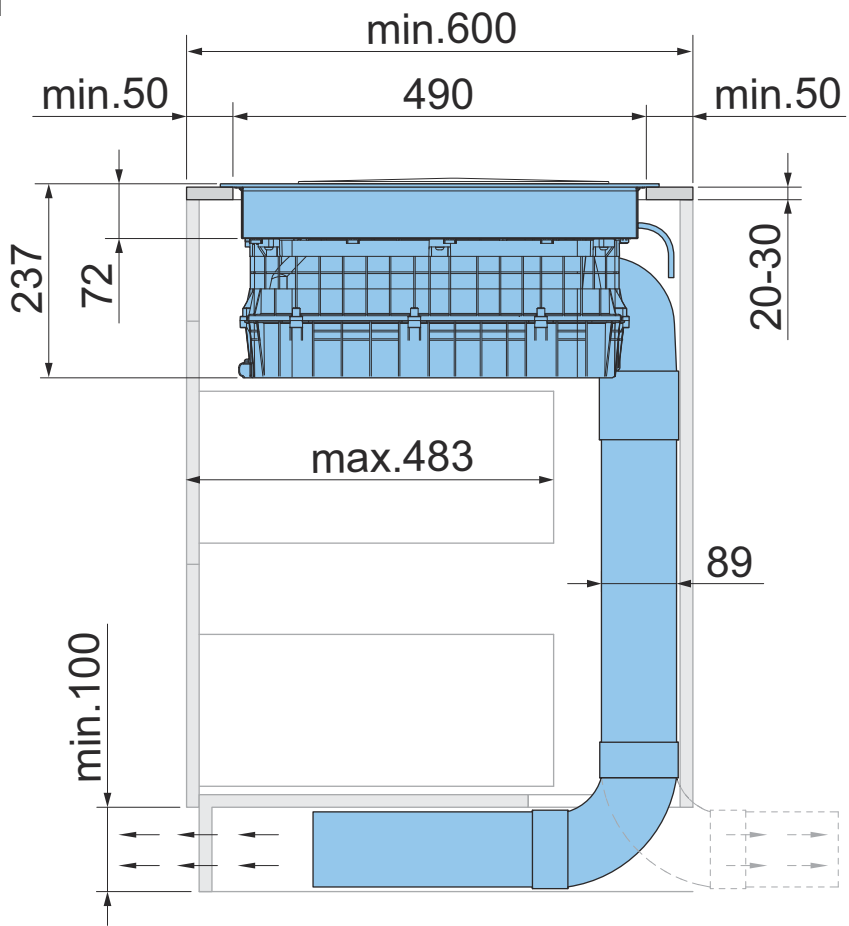

8

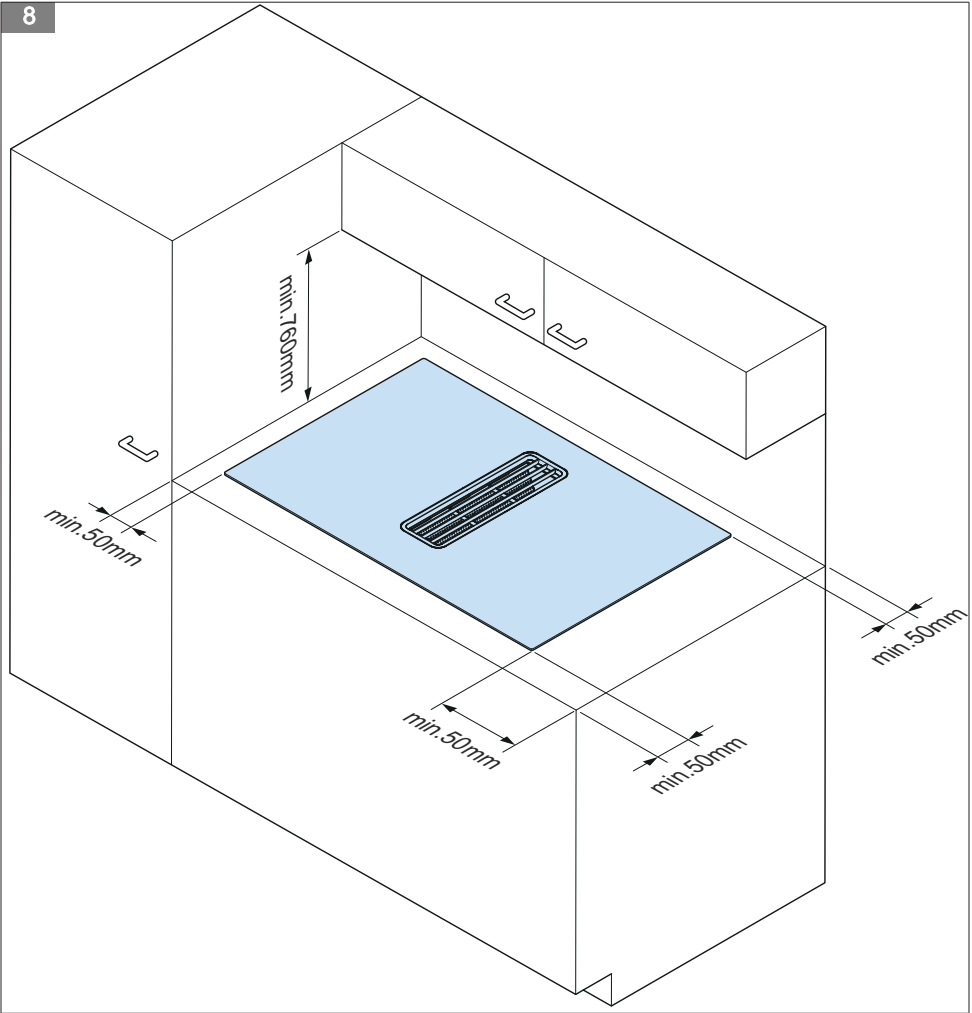

9

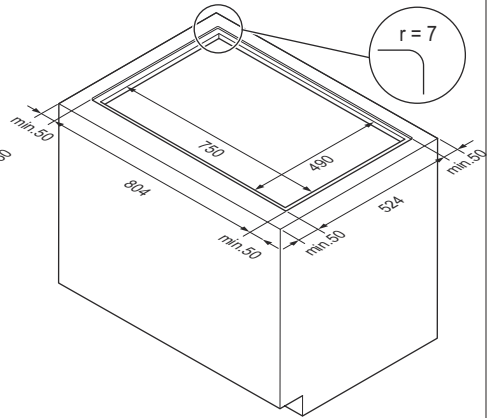
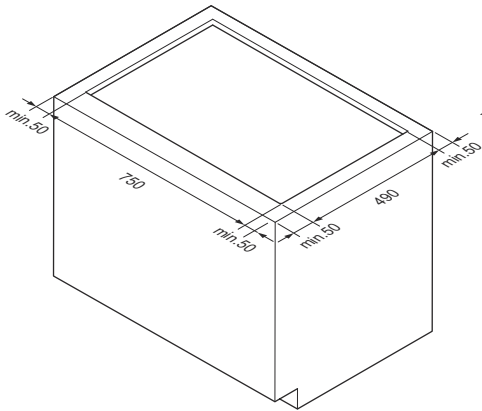
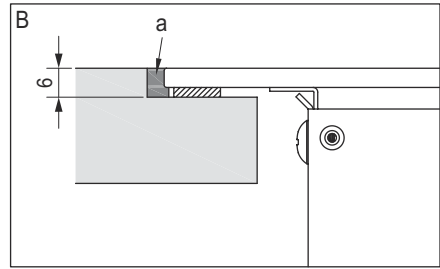
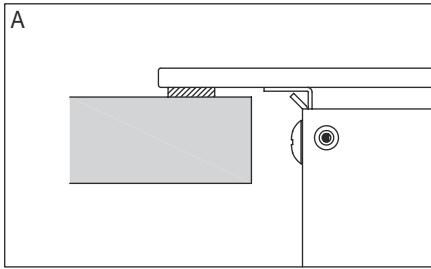

10

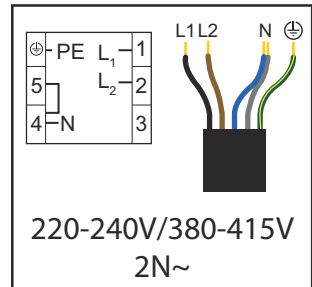
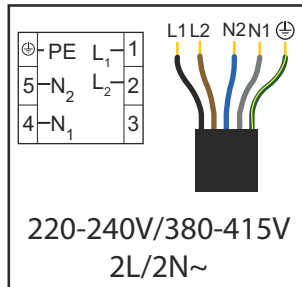
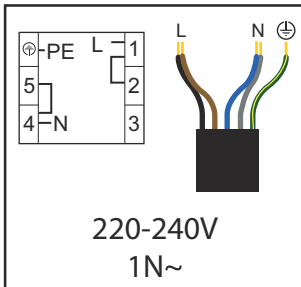

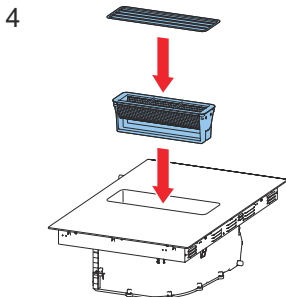
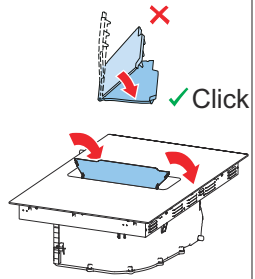
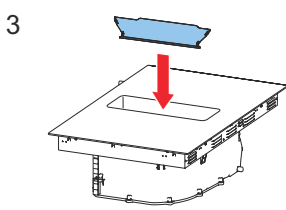
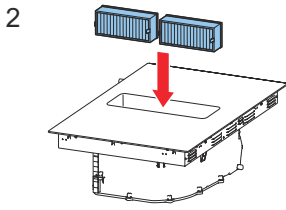
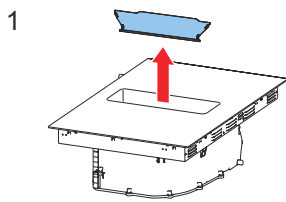
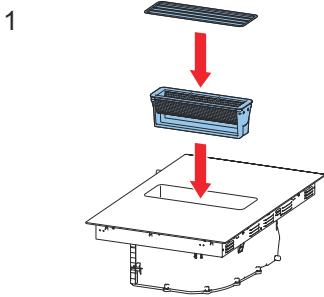
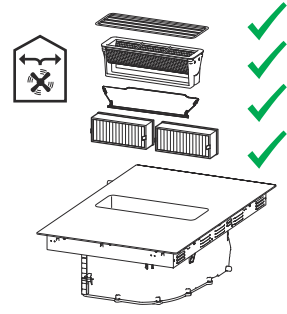
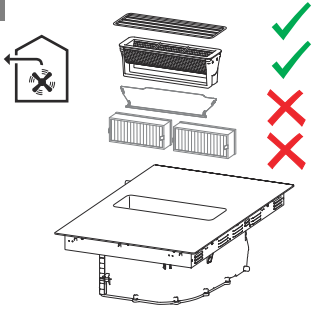

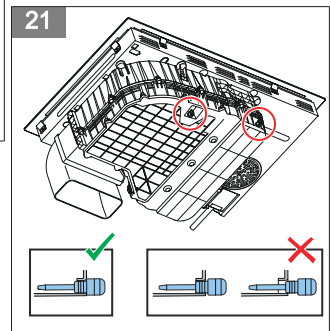
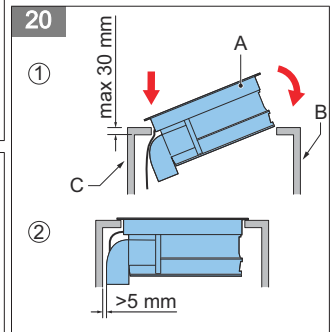
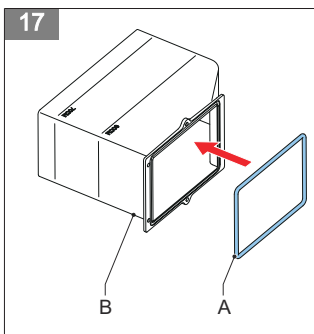
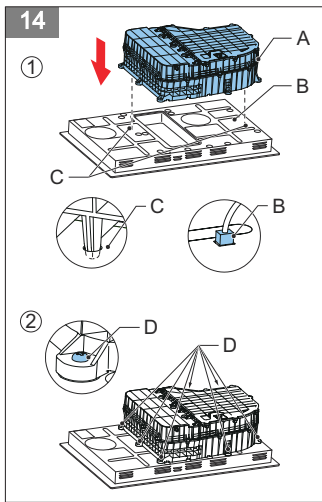
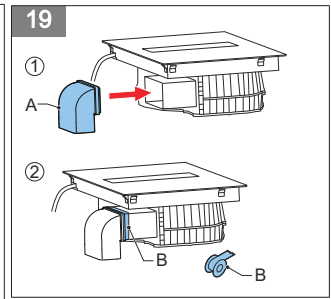
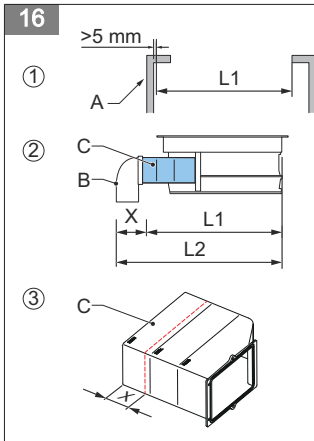
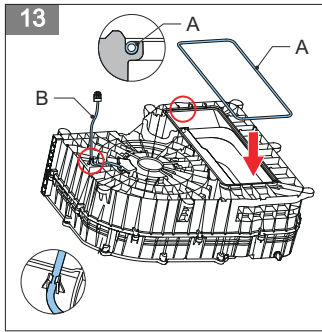
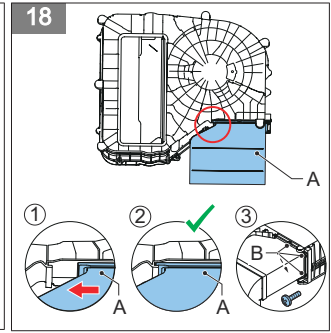
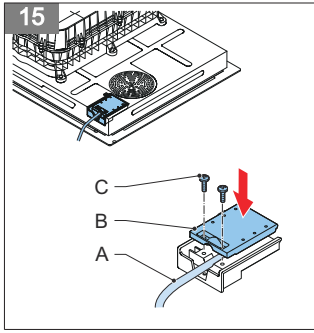
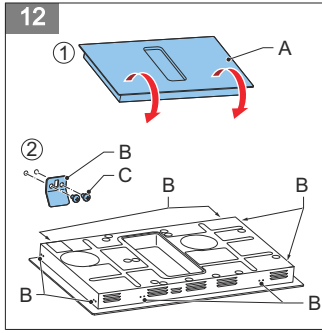

Inhoudsopgave



1	Inleiding.....	12
2	Veiligheid.....	12
3	Beschrijving.....	15
4	Technische specificaties.....	17
5	Installatie.....	18

1 Inleiding

HOE DIT DOCUMENT TE GEBRUIKEN

1. Lees dit gehele document. Zorg dat u alle instructies kent en begrijpt.
2. Neem de veiligheidsinstructies in acht om letsel en/of schade aan het apparaat en de omgeving hiervan te voorkomen.
3. Voer de procedures volledig en in de gegeven volgorde uit.
4. Bewaar dit document op een veilige plaats voor toekomstig gebruik. Dit document vormt een onderdeel van het apparaat.

IN DIT DOCUMENT GEBRUIKTE SYMBOLEN

Veiligheidssymbool	Functie	Beschrijving
	Waarschuwing	"Waarschuwing" betekent dat het niet in acht nemen van de instructies kan leiden tot letsel of de dood.
	Voorzichtig	"Voorzichtig" betekent dat het niet in acht nemen van de instructies kan leiden tot schade aan het apparaat.
	Opmerking	"Opmerking" wordt gebruikt voor het geven van aanvullende informatie.

2 Veiligheid

AANSPRAKELIJKHEID

- Bij het niet in acht nemen van de veiligheidsinstructies en waarschuwingen stelt de fabrikant zich niet aansprakelijk voor eventuele hieruit voortkomende schade.
- Schade als gevolg van verkeerde aansluiting, verkeerde bevestiging of verkeerd gebruik valt niet onder de garantie.
- In geval van incorrecte installatie of aansluiting komt de garantie te vervallen.

- De fabrikant stelt zich niet aansprakelijk voor verkeerde bediening en mogelijke door verkeerde elektrische installatie veroorzaakte schade.
- De installateur is aansprakelijk voor door incorrecte installatie veroorzaakte schade.
- Installatie van het apparaat op gelijke hoogte met het werkblad maakt het verwijderen van de kookplaat lastiger. De fabrikant stelt zich niet aansprakelijk voor extra kosten voor het vervangen of verwijderen van de kookplaat.

ALGEMENE VEILIGHEIDSINSTRUCTIES

- Lees voordat u het apparaat gaat installeren de handleiding.
- Bewaar dit document op een veilige, gemakkelijk bereikbare plaats.
- Dit document vormt een onderdeel van het apparaat.
- Gebruik dit apparaat uitsluitend voor de in de handleiding beschreven doeleinden.
- Laat kinderen niet met het apparaat spelen.
- Bewaar zaken die voor kinderen interessant zouden kunnen zijn niet in kasten boven of achter het apparaat.

VEILIGHEIDSINSTRUCTIES VOOR INSTALLATIE

- Laat de installatie van het apparaat uitsluitend aan een erkende installateur over.
- Zorg dat bij het installeren de in deze handleiding opgenomen instructies worden opgevolgd.
- Installeer het apparaat volgens de nationale en lokale veiligheidsinstructies, richtlijnen en normen.
- Voor het installeren van het apparaat zijn twee personen nodig.
- Voer de installatieprocedures volledig uit.
- Breng geen wijzigingen aan het apparaat aan.
- Ga voorzichtig te werk, de randen van het paneel zijn scherp.

- Gebruik de juiste beschermingsmiddelen. Zie paragraaf *Persoonlijke beschermingsmiddelen*.
- Sluit een luchtafvoerpip nooit op een kanaal dat gas of andere brandstoffen bevat aan.

VEILIGHEIDSINSTRUCTIES VOOR DE ELEKTRISCHE AANSLUITING

- Uitsluitend een erkende elektricien mag wijzigingen in het bedradingssysteem van het huis aanbrengen.
- Laat de elektrische aansluiting van het apparaat uitsluitend aan een erkende installateur over.
- Zorg dat de elektrische aansluiting aan de nationale en lokale richtlijnen en normen voldoet.
- Aard het apparaat altijd.
- Controleer of de spanning op de typeplaat aan de onderkant van het apparaat met de waarden van de netvoeding overeenkomt.
- Zorg dat de isolatieschakelaar, het stopcontact en de netstekker bereikbaar zijn voor de gebruiker.
- Sluit het apparaat niet via een stekkerdoos of een verlengsnoer op de netvoeding aan.
- Buig het netsnoer niet en druk het niet samen.
- Zorg dat het netsnoer geen lade raakt.
- Zorg dat het bodemoppervlak en de voedingskabel van de kookplaat niet vanuit de laden en de kasten bereikbaar zijn.

VEILIGHEIDSEISEN VOOR INSTALLATIE

- Voorkom schade aan het apparaat. Plaats eerst de kasten.
- Controleer of het werkblad hittebestendig en geïsoleerd is.
- Controleer of het werkblad de ventilatieopeningen aan de buitenzijde van de kookplaat niet blokkeert.
- Bewaar geen brandbare voorwerpen of materialen onder het apparaat.

- Zorg dat de onderzijde van het apparaat de inhoud van laden of kasten niet raakt.
- Installeer het apparaat niet boven een vaatwasmachine of een wasmachine. Stoom kan het apparaat beschadigen.
- Zorg dat het werkblad waterpas en stabiel staat.
- Installeer het apparaat uitsluitend boven een lade of een oven met gedwongen ventilatie.
- Zorg voor een vrije luchtstroom als u het apparaat boven een lade of een oven met gedwongen ventilatie installeert.
- Installeer het apparaat niet boven een vaatwasser, koelkast, vriezer, oven zonder ventilatie, wasmachine of droger.
- Zorg dat bij installatie van een oven met gedwongen ventilatie onder het apparaat het netsnoer via de hoeken achter de oven naar de aansluitkast loopt.
- Zorg dat het netsnoer niet de hete onderdelen van het apparaat of een oven raakt.
- Zorg dat de temperatuur van het netsnoer op geen enkel moment hoger wordt dan 75°C.
- Zorg voor een vrije stroom van frisse lucht van buiten de kasten naar de onderzijde van de kookplaat.
- Monteer het apparaat op de juiste manier.

PERSOONLIJKE BESCHERMINGSMIDDELEN

- Draag altijd persoonlijke beschermingsmiddelen tijdens het installeren:
 - Veiligheidshelm
 - Veiligheidsschoenen
 - Veiligheidshandschoenen

3 Beschrijving

OVERZICHT DE INDUCTIEKOOKPLAAT EN DE AFZUIGKAP

(Figuur 1)

De figuur toont een overzicht van de inductiekookplaat en de afzuigkap.

WERKINGSPRINCIPE VAN DE INDUCTIEKOOKPLAAT

Het apparaat is bedoeld voor het bereiden van voedsel met inductie. Elektromagnetische trillingen genereren hitte via een magnetisch circuit dat met de pan wordt gevormd.

WERKINGSPRINCIPE VAN HET AFZUIGSYSTEEM

Het afzuigonderdeel van het apparaat is bedoeld voor luchtbehandeling met betrekking tot kookdampen. Het apparaat kan op twee verschillende manieren worden geïnstalleerd.

Afzuiging

De kookdampen worden naar buiten afgezogen.



Waarschuwing:

Sluit een pijp nooit aan op een kanaal dat gas of andere brandstoffen bevat.

Recirculeren

De kookdampen worden door koolstoffilters of een plasmafilter geleid. Het filter zuivert de dampen en voert deze terug naar de keuken.

Een goede uitstroom van de lucht is vereist.

Aanvullende informatie

-  **Opmerking:**
In Nederland mogen nieuwe huizen niet meer naar buiten ventileren.
- Recirculatie vereist het gebruik van koolstoffilters of een plasmafilter. Ga voor meer informatie over de verschillen tussen koolstoffilters en plasmafilters naar de website www.inventum.eu.



Let op:

Vervang koolstoffilter iedere zes maanden.



Let op:

Een plasmafilter is niet inbegrepen. Deze moet worden besteld.

INSTALLATIEONDERDELEN

(Figuur 2)

A	Rooster	H	Kanaaladapterpakking
B	Vetfilter	I	Kanaaladapter
C	Kap van het koolstoffilter	J	Hoekpijp
D	Koolstoffilter	K	Stootplaat
E	Inductiekookplaat	L	Stootplaatschroef
F	Pakking van de afzuigkap	M	Schroef
G	Afzuigkap	N	Schroef

OPTIONELE ACCESSOIRES



Opmerking:

De accessoires zijn niet bij het apparaat inbegrepen. Deze zijn via de keukenfabrikant verkrijgbaar.

(Figuur 3)

- A Pijpen (Naber-systeem)

PRODUCTONDERDELEN

(Figuur 4)

De figuur toont de locaties van alle productinstallatie-onderdelen van de inductiekookplaat en de afzuigkap.

BEDIENINGSPANEEL

(Figuur 5)

A	Schuifknop	G	Flexibele zoneknop
B	Boostknop	H	Kinderslotknop
C	Bedrijfs- en timerindicator	I	Aan/uit-knop
D	Timerregelaars	J	Boostknop
E	Automatische synchronisatieknop	K	Knop voor afzuigstelsel
F	Bedrijfsindicator		

Onderdeel	Functie
Schuifknop	Het vermogensniveau verhogen of verlagen.
Boostknop	De boostfunctie activeren.
Bedrijfs- en timerindicator	Het ingestelde vermogensniveau of de ingestelde tijd weergeven.
Timerregelaars + en -	De kooktimer instellen.
Automatische synchronisatieknop	De automatische synchronisatie van het afzuigstelsel inschakelen.
Bedrijfsindicator	De snelheid van het afzuigstelsel weergeven.
Flexibele zoneknop	De twee kookzones tot één grote kookzone aan elkaar koppelen.
Kinderslotknop	Het bedieningspaneel vergrendelen of ontgrendelen.
Aan/uit-knop	Het apparaat starten of stoppen.
Boostknop	De boostfunctie van het afzuigstelsel inschakelen.
Knop voor afzuigstelsel	De afzuiging inschakelen en de snelheid hiervan instellen.

4 Technische specificaties

GEREEDSCHAPPEN EN BENODIGDHEDEN

U heeft de volgende gereedschappen en benodigdheden nodig tijdens het installeren:

- Meetlint.
- Potlood.
- Kruiskopschroevendraaier.
- Schroevendraaier met platte kop.
- Handzaag.

AFMETINGEN VAN HET APPARAAT

(Figuur 6)

De figuur toont een overzicht van de afmetingen van inductiekookplaat en de afzuigkap.

MAXIMUMVERMOGEN

Afhankelijk van de elektrische aansluiting en het power management heeft het apparaat een maximumvermogen van:

Vermogen	Display		
7.400 watt	PO	74	00
5.800 watt	PO	58	00
4.500 watt	PO	45	00

Vermogen	Display		
3.500 watt	PO	35	00
2.800 watt	PO	28	00

5 Installatie

VEILIGHEIDSIINSTRUCTIES VOOR INSTALLATIE

Lees de veiligheidsinstructies voor installatie. Zie paragraaf *Veiligheid*.

VEREISTEN VOOR INSTALLATIE

(Figuur 7)

Het apparaat is geschikt voor:

- Een keukenkast met een minimumdiepte van 600 mm en een minimumbreedte van 800 mm.
- Een werkblad met een aanbevolen dikte tussen 20 en 30 mm.
- Een kastplint met een minimumhoogte van 100 mm.



Opmerking:

Accessoires zijn verkrijgbaar voor plinten met een hoogte van maximaal 60 mm. Zie de website van de fabrikant.

- Laden in de keukenkast met een maximumdiepte van 483 mm.
- Hittebestendige wanden rondom het apparaat die minimaal bestand zijn tegen een temperatuur van 90°C en eenvoudig kunnen worden gereinigd.

De figuur toont een overzicht van de afmetingen van het apparaat na installatie.

(Figuur 8)

- Controleer of de afmetingen van de kasten geschikt zijn voor installatie van het apparaat. Zie de figuur.
- Een minimumafstand van 760 mm tussen het apparaat en eventueel boven het apparaat geplaatste keukenmeubilair is vereist.
- Een afstand van 50 mm tussen het apparaat en de wand of de zijkanten van keukenmeubilair is vereist.
- Installeer het apparaat niet met aan beide kanten keukenmeubilair dat hoger is dan het apparaat.
- Controleer of de voor de kasten en het werkblad gebruikte lijm minimaal bestand is tegen een temperatuur van 150°C.
- Zorg dat de wanden rondom het apparaat minimaal bestand zijn tegen een temperatuur van 90°C.
- Gebruik geen houten sierplaten of planken.



Waarschuwing:

Neem bij installatie de eisen in acht.

HET APPARAAT UITPAKKEN

1. Verwijder de verpakking.



Voorzichtig:

Verwijder alle labels en stickers van het keramische glas.

2. Controleer het apparaat op schade.
3. Controleer of de spanning van de omgeving gelijk is aan de spanning op de typeplaat.

VOORBEREIDEN VOOR INSTALLATIE

(Figuur 9)

1. Zorg dat het werkblad volgens de afmetingen van de inductiekookplaat is voorbereid.
2. U kunt het apparaat bovenop of op gelijke hoogte met het werkblad installeren. Het verwijderen van de kookplaat is lastiger bij installatie van het apparaat op gelijke hoogte met het werkblad. De fabrikant stelt zich niet aansprakelijk voor extra kosten voor het vervangen of verwijderen van de kookplaat.
 - Gebruik afmetingen A als het apparaat bovenop het werkblad moet komen.
 - Gebruik afmetingen B als het apparaat op gelijke hoogte met het werkblad moet komen.
3. Zorg dat de kast volgens de afmetingen van de afzuigkap is voorbereid.

DE STOOTPLATEN OP DE INDUCTIEKOOKPLAAT PLAATSEN

1. Plaats de inductiekookplaat op een vlak oppervlak met de glasplaat omlaag gericht.

(Figuur 12)



Voorzichtig:

Zorg dat het glas niet krast of breekt.

2. Bevestig de stootplaten aan de zijkanten van de inductiekookplaat. Zie de figuur voor de posities van de stootplaten.

DE AFZUIGKAP VOOR MONTAGE VOORBEREIDEN

1. Plaats de aansluitkabel in de kabelgoot.
2. Plaats de pakking van de afzuigkap op de afzuigkap.

(Figuur 13)



Voorzichtig:

- Zorg dat u de juiste pakking gebruikt.
- Controleer voordat u doorgaat naar de volgende stap of de pakking correct is bevestigd.

DE KOOKPLAAT EN DE AFZUIGKAP MONTEREN

1. Bevestig de aansluitkabel van de afzuigkap aan de kookplaat.
2. Plaats de afzuigkap op de kookplaat.
3. Zorg dat de aansluitvoeten met de gaten in de kookplaat zijn uitgelijnd.
4. Draai de schroeven in de aansluitvoeten aan om de afzuigkap aan de kookplaat te bevestigen.

(Figuur 14)

HET ELEKTRISCHE AANSLUITBLOK BEDRADEN

(Figuur 10)

1. Neem de veiligheidsinstructies voor de elektrische aansluiting in acht. Zie paragraaf [Veiligheidsinstructies voor de elektrische aansluiting](#).
2. U kunt het apparaat met een eenfasige, tweefasige of driefasige elektrische aansluiting op de netvoeding aansluiten.
 - Zie Figuur A voor het bedradingsschema voor eenfasige aansluiting.
 - Zie Figuur B voor het bedradingsschema voor tweefasige aansluiting.
 - Zie Figuur C voor het bedradingsschema voor driefasige aansluiting.
3. Voeg bij eenfasige en driefasige aansluitingen bruggen toe.
4. Controleer of de bedrading van het elektrische aansluitblok met de gegevens in het bedradingsschema overeenkomt.
5. Controleer of de gekozen fasebedrading met het technische systeem in de meterkast van het huis overeenstemt.
6. Controleer of de groepen in de meterkast met een zekering van minimaal 16 ampère worden beschermd.
7. Controleer of de gekozen fasebedrading met de aansluitvoedingskabel overeenstemt.

DE SNOERONTLASTING OP HET ELEKTRISCHE AANSLUITBLOK PLAATSSEN

1. Plaats de kap met de snoerontlasting over het elektrische aansluitblok en de voedingskabel.
2. Draai de schroeven aan om de snoerontlasting te bevestigen.

(Figuur 15)

DE KANAALADAPTER VERKORTEN

1. Meet de afstand **L1**. Dat is de afstand tussen de achterwand en de voorkant van de uitsparing in het werkblad.
2. Meet de afstand **L2**. Dat is de diepte van het apparaat met de kanaaladapter en de hoekpijp.
3. Bereken de afstand **X**. Dat is **L2** minus **L1**.
4. Snij als de afstand **X** minder is dan 5 mm de kanaaladapter op afstand **X** af om deze te verkorten. Gebruik hiervoor de handzaag.

(Figuur 16)

DE PAKKING OP DE KANAALADAPTER PLAATSSEN

1. Plaats de pakking van de kanaaladapter op de kanaaladapter.

(Figuur 17)



Voorzichtig:

- Zorg dat u de juiste pakking gebruikt.
- Controleer voordat u doorgaat naar de volgende stap of de pakking goed is bevestigd.

DE KANAALADAPTER AAN DE AFZUIGKAP BEVESTIGEN

1. Schuif de kanaaladapter op de afzuigkap.
2. Plaats de schroeven.
3. Draai de schroeven aan om de kanaaladapter te bevestigen.

(Figuur 18)

DE HOEKPIJP AAN DE KANAALADAPTER BEVESTIGEN

1. Schuif de hoekpijp over de kanaaladapter.
2. Breng tape aan rondom de rand van de hoekpijp om deze aan de kanaaladapter te bevestigen.

(Figuur 19)

HET APPARAAT IN HET WERKBLAD PLAATSSEN

1. Kantel het apparaat. Controleer of het luchtkanaal aan de achterzijde van het apparaat omlaag is gericht.
2. Plaats de achterkant van het apparaat in de opening van het werkblad.
3. Breng de voorkant van de apparaat op het werkblad omlaag.

(Figuur 20)

DE WATERAFVOERDOP IN DE AFZUIGKAP PLAATSSEN

1. Plaats de doppen in de openingen.
2. Controleer of de doppen correct zijn geplaatst. Zie de figuur.

(Figuur 21)

DE FILTERS EN HET ROOSTER PLAATSSEN

(Figuur 11)

U kunt het apparaat zo installeren, dat de lucht wordt afgezogen of gerecirculeerd. Zie paragraaf [Werkingsprincipe van het afzuigstelsel](#). Kies de procedure voor luchtafzuiging of recirculatie voor het plaatsen van de filters en het rooster.

Afzuiging

1. Verzamel de installatie-onderdelen.
2. Trek het koolstoffilter recht omhoog om dit te verwijderen.

3. Trek aan de lipjes van de koolstoffilters om de filters te verwijderen.
4. Plaats het vetfilter in de uitsparing van de inductieplaat.
5. Plaats het rooster bovenop het vetfilter.

Recirculatie

1. Verzamel de installatie-onderdelen.
2. Trek het koolstoffilter recht omhoog om dit te verwijderen.
3. Draai het koolstoffilter zo, dat de lipjes naar rechts wijzen.
4. Plaats de koolstoffilters in de afzuigkap onder de oorspronkelijke plaats van de kap van het koolstoffilter.
5. Duw de koolstoffilters naar links in de juiste positie.



Voorzichtig:

Controleer of de koolstoffilters correct zijn geplaatst.

6. Duw om het koolstoffilter te bevestigen dit omlaag tot u een klik hoort.



Voorzichtig:

Controleer of de kap van het koolstoffilter correct is geplaatst.

7. Plaats het vetfilter in de uitsparing van de inductieplaat.
8. Plaats het rooster bovenop het vetfilter.

DE LUCHTAFVOERPIJPEN VOOR AFZUIGING INSTALLEREN

Als u de afzuigingsmethode toepast, moet u het luchtafvoerkanaal installeren. Voer voor het installeren van het luchtafvoerkanaal de onderstaande stappen uit.

1. Zorg dat de luchtafvoer zo recht en kort mogelijk is. Bij gebruik van lange pijpen met veel bochten of pijpen met een diameter die kleiner is dan de uitlaat van de motor neemt de werking van het apparaat af en het geproduceerde geluidsniveau toe.
2. Volg de installatie-instructies van de fabrikant van het pijpen.

HET APPARAAT AANSLUITEN

1. Neem de veiligheidsinstructies voor de elektrische aansluiting in acht. Zie paragraaf *Veiligheidsinstructies voor de elektrische aansluiting*.
2. Installeer het apparaat op een standaard meerpolige isolatieschakelaar met een minimumopening van 3 mm tussen de contacten om volledige ont koppeling van de netvoeding volgens de voorwaarden voor overspanningscategorie III te verzekeren.
3. Sluit het apparaat op de netvoeding aan.

Na het aansluiten licht de display van het apparaat even op. Het apparaat is gereed voor gebruik.

DE BEDRIJFSFUNCTIE VAN DE AFZUIGKAP INSTELLEN

De standaardfunctie van het apparaat is de luchtafzuigfunctie. Voer voor het selecteren van de luchtrecirculatiefunctie de onderstaande stappen uit.

1. Controleer of de voeding van het apparaat is uitgeschakeld.
2. Druk op de kinderslotknop en houd deze 3 seconden ingedrukt. De letters **Lo** verschijnen in de bedrijfsindicator als het apparaat is geblokkeerd.
3. Druk op de automatische synchronisatieknop en houd deze 3 seconden ingedrukt. De zoemer klinkt.
 - De letters **OU** verschijnen in de bedrijfsindicator van het apparaat in de luchtafzuigfunctie staat.
 - De letters **IN** verschijnen in de bedrijfsindicator als het apparaat in de luchtrecirculatiefunctie staat.
4. Druk op de kinderslotknop om de bedrijfsfunctie te wijzigen.
5. Druk op de aan/uit-knop om de bedrijfsfunctie in te stellen. Het apparaat wordt ingeschakeld.

HET MAXIMUMVERMOGEN INSTELLEN

Het power management instellen

Gebruik de power managementfunctie voor het instellen van het totale maximumvermogen van het apparaat.



Opmerking:

Het apparaat wordt standaard op 7,4 kW ingesteld. De mogelijke instellingen zijn: 2,8, 3,5, 4,5, 5,5 of 7,4 kW.

1. Schakel het apparaat niet in. Activeer het kinderslot in de uit-status.
2. Houd de Boostknop linksachter 3 seconden ingedrukt. De zoemer klinkt.
3. Houd de Boostknop linksvoor 3 seconden ingedrukt. De zoemer klinkt en de huidige waarde verschijnt.
 - De letters **PO** verschijnen in de bedrijfsindicator van de kookzone linksachter.
 - De cijfers **74** verschijnen in de bedrijfsindicator van de kookzone linksvoor.
 - De cijfers **00** verschijnen in de bedrijfsindicator van de kookzone rechtsvoor.
4. Zet de waarde met behulp van de kinderslotknop op de correcte instelling.
5. Druk op de aan/uit-knop om de instelling te bevestigen.

De kookplaat wordt uitgeschakeld.

Contents



1	Introduction.....	23
2	Safety.....	23
3	Description.....	26
4	Technical specifications.....	28
5	Installation.....	28

1 Introduction

HOW TO USE THIS DOCUMENT

1. Read this document completely. Make sure that you know and understand all the instructions.
2. Obey the safety instructions to prevent injury and/or damage to the appliance and its surroundings.
3. Do the procedures completely and in the given sequence.
4. Keep this document in a safe area for future use. This document is a part of the appliance.

SYMBOLS USED IN THIS DOCUMENT

Safety symbol	Function	Description
	Warning	"Warning" means that injury or death is possible if you do not obey the instructions.
	Caution	"Caution" means that damage to the appliance is possible if you do not obey the instructions.
	Note	"Note" is used to give additional information.

2 Safety

LIABILITY

- If the safety instructions and warnings are not observed, the manufacturer cannot be held liable for any resulting damage.
- Damage as a result of incorrect connection, incorrect fitting or incorrect use does not fall under the warranty.
- In case of incorrect installation or connection, the warranty becomes invalid.
- The manufacturer is not liable for the unsuitable operation and possible damage caused by unsuitable electric installations.
- The installer is liable for damage caused during incorrect installation.

- Installation of the appliance flush with the worktop makes the removal of the hob more complicated. The manufacturer is not liable for additional costs for the replacement or removal of the hob.

GENERAL SAFETY INSTRUCTIONS

- Read the manual before installation of the appliance.
- Keep the document in a safe location that you can easily access.
- This document is a part of the appliance.
- Only use this appliance for the purposes described in the manual.
- Do not let children play with the appliance.
- Do not keep objects that might be of interest to children in the cabinets above or behind the appliance.

SAFETY INSTRUCTIONS FOR INSTALLATION

- Only an approved installer can install the appliance.
- Make sure that the installation work follows the instructions in this manual.
- Install the appliance in accordance with national and local safety instructions, guidelines and standards.
- Two persons must install the appliance.
- Do the installation procedures completely.
- Do not change the appliance.
- Be careful, panel edges are sharp.
- Use the correct protective equipment. Refer to the section *Personal protective equipment*.
- Do not connect the air exhaust pipe to a duct that contains gas or other fuels.

SAFETY INSTRUCTIONS FOR THE ELECTRICAL CONNECTION

- Only an approved electrician can make changes to the domestic wiring system.
- Only an approved electrician can electrically connect the appliance.
- Make sure that the electrical connection meets national and local guidelines and standards.
- Always ground the appliance.
- Make sure that the voltage and power on the data plate at the bottom of the appliance match the main supply values.
- Make sure that the isolating switch, mains socket and mains plug are within reach of the user.
- Do not connect the appliance to the mains supply via a power strip or extension cable.
- Do not bend or compress the mains cable.
- Make sure that the mains cable does not touch a drawer.
- Make sure that the bottom surface and the power cord of the hob are not accessible from the drawers and the cabinets.

SAFETY REQUIREMENTS FOR INSTALLATION

- Prevent damage to the appliance. Install the cabinets first.
- Make sure that the worktop is heat-resistant and insulated.
- Make sure that the worktop does not block the ventilation holes on the outer side of the hob.
- Do not keep flammable objects or material below the appliance.
- Make sure that the bottom of the appliance does not touch the contents of any drawer or cabinet.
- Do not install the appliance above a dish washer or washing machine. Steam can cause damage to the appliance.
- Make sure that the worktop is level and stable.
- Only install the appliance above a drawer or an oven with forced ventilation.

- Make sure that there is a free flow of air if you install the appliance above a drawer or an oven with forced ventilation.
- Do not install the appliance above a dishwasher, refrigerator, freezer, oven without ventilation, washing machine or clothes dryer.
- If you install an oven with forced ventilation below the appliance, make sure that the mains cable goes via the rear corners of the oven to the connection box.
- Make sure that the mains cable does not touch the hot parts of the appliance or an oven.
- Make sure that the temperature of the mains cable does not exceed 75°C at any time.
- Make sure that there is a free flow of fresh air from outside the cabinetry to the base of the hob.
- Assemble the appliance correctly.

PERSONAL PROTECTIVE EQUIPMENT

- Always wear personal protective equipment during installation:
 - Safety hat
 - Safety shoes
 - Safety gloves

3 Description

OVERVIEW OF THE INDUCTION HOB AND COOKER HOOD

(Figure 1)

The figure shows an overview of the induction hob and cooker hood.

WORKING PRINCIPLE INDUCTION HOB

The appliance is used for the induction cooking of food.

Electromagnetic vibrations generate heat via a magnetic circuit that is formed with the pan.

WORKING PRINCIPLE OF THE EXTRACTION SYSTEM

The extraction part of the appliance is used for handling the air of cooking fumes.

The appliance can be installed in two different ways.

Extracting

The cooking fumes are extracted outside.

**Warning:**

Never connect the pipe to a duct that contains gas or other fuels.

Recirculating

The cooking fumes go through carbon filters or a plasma filter. The filter purifies the fumes and recirculates these back to the kitchen.

A good outflow of the air is necessary.

Extra information

-  **Note:**
New houses in the Netherlands may no longer vent outside.
- For recirculation, it is necessary to use carbon filters or a plasma filter. For more information on the differences between carbon and plasma filters go to the website www.inventum.eu.

**Attention:**

Carbon filters should be replaced every six months.

**Attention:**

A plasma filter is not included. You need to order it.

INSTALLATION ITEMS

(Figure 2)

A	Grille	H	Duct adapter gasket
B	Grease filter	I	Duct adapter
C	Carbon filter cover	J	Corner pipe
D	Carbon filter	K	Baffle
E	Induction hob	L	Baffle screw
F	Hood gasket	M	Screw
G	Cooker hood	N	Screw

OPTIONAL ACCESSORIES**Note:**

The accessories are not included with the appliance. They are available from the kitchen manufacturer.

(Figure 3)

- A Pipes (Naber system)

PRODUCT ITEMS

(Figure 4)

The figure shows the location of all product installation items on the induction hob and hood.

CONTROL PANEL

(Figure 5)

A	Slider	G	Flexible zone button
B	Booster button	H	Child lock button
C	Operation and timer indicator	I	On/off button
D	Timer controls	J	Booster button
E	Automatic synchronisation button	K	Button for extraction system
F	Operation indicator		

Item	Function
Slider	To increase or decrease the power level.
Booster button	To activate the booster mode.
Operation and timer indicator	To show the set power level or the set time.
Timer controls + and -	To set the cooking timer.
Automatic synchronisation button	To activate the automatic synchronisation of the extraction system.
Operation indicator	To show the speed of the extraction system.
Flexible zone button	To connect the two cooking zones to one large cooking zone.
Child lock button	To lock or unlock the control panel.
On/off button	To start or stop the appliance.
Booster button	To activate the booster mode of the extraction system.
Button for extraction system	To activate and setting the speed of the extraction.

4 Technical specifications

TOOLS AND SUPPLIES

You need these tools and supplies during installation:

- Tape measure.
- Pencil.
- Philips screwdriver.
- Flat head screwdriver.
- Hand saw.

DIMENSIONS OF THE APPLIANCE

(Figure 6)

The figure shows an overview of the dimensions of the induction hob and hood.

MAXIMUM POWER

Depending on the electrical connection and the setting of the power management, the appliance has a maximum power of:

Power	Display		
7.400 watts	PO	74	00
5.800 watts	PO	58	00
4.500 watts	PO	45	00
3.500 watts	PO	35	00
2.800 watts	PO	28	00

5 Installation

SAFETY INSTRUCTIONS FOR INSTALLATION

Read the safety instructions for installation. Refer to section *Safety*.

REQUIREMENTS FOR INSTALLATION

(Figure 7)

The appliance is suitable for:

- A kitchen cabinet with a minimum depth of 600 mm and a minimum width of 800 mm.
- A working top with a recommended thickness between 20 and 30 mm.
- A cabinet plinth with a minimum height of 100 mm.



Note:

There are accessories available for plinths with a height of up to 60 mm. Refer to the website of the manufacturer.

- Drawers inside the kitchen cabinet with a maximum depth of 483 mm.
- Walls around the appliance that are heat resistant to at least 90°C and are easy to clean.

The figure shows an overview of the dimensions of the appliance after installation.

(Figure 8)

- Make sure that the dimensions of the cabinet are suitable for installing the appliance. Refer to the figure.
- There must be a minimum distance of 760 mm between the appliance and the kitchen furniture that is located above the appliance.
- There must be a distance of 50 mm between the appliance and the wall or the sides of the kitchen furniture.
- Do not install the appliance with kitchen furniture on both sides that is higher than the appliance.
- Make sure that the glue that is used for the cabinets and the worktop is heat resistant to at least 150°C.
- Make sure that the walls around the appliance are heat resistant to at least 90°C.
- Do not use wooden decoration plates or boards.



Warning:

Obey the requirements for installation.

UNPACK THE APPLIANCE

1. Remove the packaging.



Caution:

Make sure that you remove all labels and stickers from the ceramic glass.

2. Examine the appliance for damage.
3. Make sure that the voltage of the environment is the same as on the type plate.

PREPARE FOR INSTALLATION

(Figure 9)

1. Make sure that the worktop is prepared according to the dimensions of the induction hob.
2. You can install the appliance on top or flush with the worktop. Removal of the hob is more complicated if you install the appliance flush with the worktop. The manufacturer is not liable for additional costs for the replacement or removal of the hob.
 - Use the dimensions A if the appliance must be on top of the worktop.
 - Use the dimensions B if the appliance must be flush with the worktop.
3. Make sure that the cabinet is prepared according to the dimensions of the cooker hood.

INSTALL THE BAFFLES ON THE INDUCTION HOB

1. Put the induction hob on a smooth surface with the glass plate pointing down.

(Figure 12)



Caution:

Make sure not to scratch or break the glass.

2. Fasten the baffles on the sides of the induction hob. Refer to the figure for the positions of the baffles.

PREPARE THE HOOD FOR ASSEMBLY

1. Put the connection cable in the cable holder.
2. Put the hood gasket on the hood.

(Figure 13)



Caution:

- Make sure to use the correct gasket.
- Make sure that the gasket is correctly attached before you continue to the next step.

ASSEMBLE THE HOB AND THE HOOD

1. Attach the connection cable of the hood to the hob.
2. Put the hood on the hob.
3. Make sure that the connection feet align with the holes in the hob.
4. Tighten the screws in the connection feet to attach the hood to the hob.

(Figure 14)

WIRE THE ELECTRICAL CONNECTION BLOCK

(Figure 10)

1. Obey the safety instructions for the electrical connection. Refer to section [Safety instructions for the electrical connection](#).
2. You can connect the appliance to the mains supply with a single-phase, two-phase or three-phase electric connection.
 - Refer to Figure A for the single-phase wiring diagram.
 - Refer to Figure B for the two-phase wiring diagram.
 - Refer to Figure C for the three-phase wiring diagram.
3. Add bridges for one- and three-phase connections.
4. Make sure that the wiring of the electrical connection block corresponds with the data in the wiring diagram.
5. Make sure that the chosen phase wiring complies with the technical system in the domestic meter cupboard.
6. Make sure that the groups in the meter cupboard are protected with at least a 16 Ampere fuse.
7. Make sure that the chosen phase wiring complies with the connecting power cable.

PUT THE STRAIN RELIEF ON THE ELECTRICAL CONNECTION BLOCK

1. Put the cover with the strain relief over the electrical connection block and power cable
2. Tighten the screws to fasten the strain relief.

(Figure 15)

SHORTEN THE DUCT ADAPTER

1. Measure the distance **L1**. That is the distance between the back wall and the front side of the cavity in the worktop.
2. Measure the distance **L2**. That is the depth of the appliance with the duct adapter and the corner pipe.
3. Calculate the distance **X**. That is **L2** minus **L1**.
4. If the distance **X** is less than 5 mm, cut the duct adapter at distance **X** to shorten it. Use the handsaw.

(Figure 16)

PUT THE GASKET ON THE DUCT ADAPTER

1. Put the duct adapter gasket on the duct adapter.

(Figure 17)



Caution:

- Make sure to use the correct gasket.
- Make sure that the gasket is properly attached before you proceed to the next step.

ATTACH THE DUCT ADAPTER TO THE HOOD

1. Slide the duct adapter on the hood.
2. Install the screws.
3. Tighten the screws to fasten the duct adapter.

(Figure 18)

ATTACH THE CORNER PIPE TO THE DUCT ADAPTER

1. Slide the corner pipe over the duct adapter.
2. Put tape around the edge of the corner pipe to attach it to the duct adapter.

(Figure 19)

PUT THE APPLIANCE IN THE WORKTOP

1. Tilt the appliance. Make sure that the air duct on the rear of the appliance points down.
2. Put the rear of the appliance in the opening of the worktop.
3. Lower the front of the appliance on the worktop.

(Figure 20)

PUT THE WATER DRAINAGE PLUG IN THE HOOD

1. Put the plugs into the holes.
2. Make sure that the plugs are installed correctly. Refer to the figure.

(Figure 21)

INSTALL THE FILTERS AND THE GRILLE

(Figure 11)

You can install the appliance so that the air is extracted or recirculated. Refer to section [Working principle of the extraction system](#). Select the procedure for air extraction or recirculation to install the filters and the grille.

Extraction

1. Collect the installation parts.
2. Pull the carbon filter cover straight up to remove it.
3. Pull the tabs of the carbon filters to remove the filters.
4. Put the grease filter in the cavity of the induction plate.
5. Put the grille on top of the grease filter.

Recirculation

1. Collect the installation parts.
2. Pull the carbon filter cover straight up to remove it.
3. Turn the carbon filter so that the tabs point to the right side.
4. Put the carbon filters in the hood below the original position of the carbon filter cover.
5. Push the carbon filters to the left side into the correct position.

Caution:

Make sure that the carbon filters are installed correctly.



6. To attach the carbon filter, push it down until it clicks.



Caution:

Make sure that the carbon filter cover is installed correctly.

7. Put the grease filter in the cavity of the induction plate.
8. Put the grille on top of the grease filter.

INSTALL THE AIR EXHAUST PIPES FOR EXTRACTION

If you use the extraction method, you must install the air exhaust duct. To install the air exhaust duct, do the steps that follow.

1. Make sure that the air exhaust is as straight and as short as possible. If you use long pipes with lots of bends or if you use pipes with a diameter smaller than the outlet of the motor, you decrease the performance of the appliance and increase the noise that is produced.
2. Follow the installation instructions of the manufacturer of the pipes.

CONNECT THE APPLIANCE

1. Obey the safety instructions for the electrical connection. Refer to the section [Safety instructions for the electrical connection](#).
2. Install the appliance to a regular omnipolar isolating switch with a minimum opening of 3mm between the contacts to assure the complete disconnection of the mains supply under category III over-voltage conditions.
3. Connect the appliance to the mains supply.

After connecting the display of the appliance lights up for a short time. The appliance is ready for use.

SET THE HOOD OPERATION MODE

The default mode of the appliance is the air extraction mode. To select the air recirculation mode, do the steps that follow.

1. Make sure that the appliance is in the power-off state.
2. Press the child lock button for 3 seconds. The letter **Lo** will appear on the operation indicator when the appliance is locked.
3. Press the automatic synchronisation button for 3 seconds. The buzzer sounds.
 - The letters **OU** will appear on the operation indicator if the appliance is in air extraction mode.
 - The letters **IN** will appear on the operation indicator if the appliance is in air recirculation mode.
4. Press the child lock button to change the operation mode.
5. Press the on/off button to set the operation mode. The appliance turns on.

SET THE MAXIMUM POWER

Setting the power management

Use the power management mode to set the total maximum power of the appliance.



Note:

As a default, the appliance is set to 7.4 kW. The possible settings are: 2.8, 3.5, 4.5, 5.5 or 7.4 kW.

1. Do not turn on the appliance. Activate the child lock in the power off state.
2. Press the rear left Boost button for 3 seconds. The buzzer sounds.
3. Press the front left Boost button for 3 seconds. The buzzer sounds and the current value appears.
 - The letters **PO** will appear in the operation indicator of the rear left cooking zone.
 - The digits **74** will appear in the operation indicator of the front left cooking zone.
 - The digits **00** will appear in the operation indicator of the front right cooking zone.

4. Change the value to the correct setting by using the child lock button.
5. Press the on/off button to confirm the setting.

The hob will be turned off.

Inhaltsverzeichnis



1	Einleitung.....	34
2	Sicherheit.....	34
3	Beschreibung.....	38
4	Technische Daten.....	40
5	Installation.....	40

1 Einleitung

VERWENDUNG DIESES DOKUMENTS

1. Lesen Sie dieses Dokument vollständig durch. Vergewissern Sie sich, dass Sie alle Anweisungen verstehen und kennen.
2. Befolgen Sie die Sicherheitshinweise, um Verletzungen und/oder Schäden am Gerät und seiner Umgebung zu vermeiden.
3. Führen Sie die Verfahren vollständig und in der angegebenen Reihenfolge durch.
4. Bewahren Sie dieses Dokument für den zukünftigen Gebrauch an einem sicheren Ort auf. Dieses Dokument ist Teil des Gerätes.

IN DIESEM DOKUMENT VERWENDETE SYMBOLE

Sicherheitssymbol	Funktion	Beschreibung
	Warnung	"Warnung" bedeutet, dass schwere bis tödliche Verletzung die Folge sein können, wenn Sie die Anweisungen nicht befolgen.
	Vorsicht	"Vorsicht" bedeutet, dass Schäden am Gerät die Folge sein können, wenn Sie die Anweisungen nicht befolgen.
	Hinweis	Ein "Hinweis" enthält zusätzliche Informationen.

2 Sicherheit

HAFTUNG

- Bei Nichtbeachtung der Sicherheits- und Warnhinweise kann der Hersteller nicht für daraus resultierende Schäden haftbar gemacht werden.
- Schäden, die durch falschen Anschluss, falsche Montage oder falschen Gebrauch entstehen, fallen nicht unter die Garantie.
- Im Falle des fehlerhaften Einbaus oder Anschlusses erlischt die Garantie.

- Der Hersteller haftet nicht für den unsachgemäßen Betrieb und mögliche Schäden durch unsachgemäße Elektroinstallationen.
- Der Installateur haftet für Schäden, die durch den unsachgemäßen Einbau entstehen.
- Wenn Sie das Gerät bündig mit der Arbeitsplatte einbauen, erschwert das den Ausbau des Kochfeldes. Der Hersteller haftet nicht für den Austausch oder die Entfernung des Kochfeldes anfallende Zusatzkosten.

ALLGEMEINE SICHERHEITSHINWEISE

- Lesen Sie vor der Installation des Geräts die Bedienungsanleitung.
- Bewahren Sie das Dokument an einem sicheren, leicht zugänglichen Ort auf.
- Dieses Dokument ist Teil des Gerätes.
- Verwenden Sie dieses Gerät nur für die im Handbuch beschriebenen Zwecke.
- Lassen Sie keine Kinder mit dem Gerät spielen.
- Bewahren Sie keine Gegenstände, die für Kinder von Interesse sein könnten, in Schränken über oder hinter dem Gerät auf.

SICHERHEITSHINWEISE ZUR INSTALLATION

- Das Gerät kann nur durch einen zugelassenen Installateur eingebaut und angeschlossen werden.
- Stellen Sie sicher, dass die Installation gemäß den Anweisungen in diesem Handbuch erfolgt.
- Installieren Sie das Gerät in Übereinstimmung mit den nationalen und lokalen Sicherheitsvorschriften, Richtlinien und Normen.
- Das Gerät muss von zwei Personen eingebaut werden.
- Führen Sie das Einbauverfahren vollständig durch.
- Wechseln Sie das Gerät nicht aus.
- Seien Sie vorsichtig, die Kanten der Platte sind scharf.

- Verwenden Sie die richtige Schutzausrüstung. Siehe Abschnitt *Persönliche Schutzausrüstung*.
- Das Rohr darf nicht an einen Abluftschacht angeschlossen werden, der Gas oder andere Brennstoffe enthält.

SICHERHEITSHINWEISE FÜR DEN ELEKTRISCHEN ANSCHLUSS

- Nur ein zugelassener Elektriker kann Änderungen am Kabelsystem des Hauses vornehmen.
- Das Gerät kann nur durch einen zugelassenen Elektriker elektrisch angeschlossen werden.
- Stellen Sie sicher, dass der elektrische Anschluss den nationalen und lokalen Richtlinien und Normen entspricht.
- Das Gerät muss immer geerdet werden.
- Stellen Sie sicher, dass die Spannungs- und Leistungsangaben auf dem Typenschild an der Unterseite des Geräts mit den Werten der Stromversorgung übereinstimmen.
- Stellen Sie sicher, dass der Trennschalter, die Netzsteckdose und der Netzstecker in Reichweite des Benutzers sind.
- Das Gerät darf nicht über eine Steckdosenleiste oder ein Verlängerungskabel an die Stromversorgung angeschlossen werden.
- Das Netzkabel darf nicht gebogen oder zusammengedrückt werden.
- Stellen Sie sicher, dass das Netzkabel nicht mit einer Schublade in Berührung kommt.
- Stellen Sie sicher, dass die Unterseite und das Netzkabel des Kochfeldes nicht von den Schubladen und Schränken aus zugänglich sind.

SICHERHEITSANFORDERUNGEN FÜR DIE INSTALLATION

- Verhindern Sie Schäden am Gerät. Installieren Sie zuerst die Schränke.

- Stellen Sie sicher, dass die Arbeitsplatte hitzebeständig und isoliert ist.
- Stellen Sie sicher, dass die Arbeitsplatte die Lüftungsöffnungen an der Außenseite des Kochfeldes nicht blockiert.
- Lagern Sie keine brennbaren Gegenstände oder Materialien unter dem Gerät.
- Stellen Sie sicher, dass die Unterseite des Geräts nicht mit dem Inhalt einer Schublade oder eines Schrankes in Berührung kommt.
- Bringen Sie das Gerät nicht über einer Spülmaschine oder Waschmaschine an. Dampf kann das Gerät beschädigen.
- Stellen Sie sicher, dass die Arbeitsplatte eben und stabil ist.
- Das Gerät darf nur über einer Schublade oder einem Ofen mit Fremdbelüftung angebracht werden.
- Stellen Sie sicher, dass die Luft frei zirkulieren kann, wenn Sie das Gerät über einer Schublade oder einem Backofen mit Fremdbelüftung installieren.
- Bringen Sie das Gerät nicht über einer Spülmaschine, einem Kühlschrank, einem Gefrierschrank, einem Ofen ohne Belüftung, einer Waschmaschine oder einem Trockner an.
- Wenn unter dem Gerät ein Ofen mit Fremdbelüftung installiert wird, stellen Sie sicher, dass das Netzkabel über die hinteren Ofenkanten zum Anschlusskasten verläuft.
- Stellen Sie sicher, dass das Netzkabel nicht mit den heißen Teilen des Geräts oder einem Ofen in Berührung kommt.
- Stellen Sie sicher, dass die Temperatur des Netzkabels niemals 75°C überschreitet.
- Stellen Sie sicher, dass die Frischluft ungehindert von der Außenseite des Schrankes zum Boden des Kochfeldes strömen kann.
- Bauen Sie das Gerät richtig zusammen.

PERSÖNLICHE SCHUTZAUSRÜSTUNG

- Tragen Sie während des Einbaus stets persönliche Schutzausrüstung:
 - Schutzhelm
 - Sicherheitsschuhe
 - Sicherheitshandschuhe

3 Beschreibung

ÜBERBLICK ÜBER DAS INDUKTIONSKOCHFELD UND DIE ABZUGSHAUBE

(Abbildung 1)

Die Abbildung zeigt einen Überblick über das Induktionskochfeld und die Abzugshaube.

FUNKTIONSPRINZIP DES INDUKTIONSKOCHFELDS

Das Gerät wird für das Induktionskochen von Speisen verwendet.

Elektromagnetische Schwingungen erzeugen über einen magnetischen Kreis, der mit der Pfanne gebildet wird, Wärme.

FUNKTIONSPRINZIP DES ABZUGSSYSTEMS

Der Abzugsteil des Geräts wird zum Ablüften von Kochdämpfen verwendet.

Das Gerät kann auf zwei verschiedene Arten installiert werden.

Abzug

Die Kochdämpfe werden ins Freie abgeleitet.



Warnung:

Schließen Sie das Rohr niemals an einen Schacht an, die Gas oder andere Brennstoffe enthält.

Umluft

Die Kochdämpfe verlaufen durch Kohlefilter oder einen Plasmafilter. Der Filter reinigt die Dämpfe und führt sie in die Küche zurück.

Es ist ein guter Luftabzug erforderlich.

Zusätzliche Informationen

-  **Hinweis:**
Neue Gebäude in den Niederlanden dürfen nicht mehr nach außen entlüften.
- Für die Umluftfunktion müssen Sie Kohlefilter oder einen Plasmafilter verwenden. Weitere Informationen über die Unterschiede zwischen Kohle- und Plasmafiltern finden Sie auf der Website www.inventum.eu.



Achtung:

Kohlefilter sollten alle sechs Monate ausgetauscht werden.



Achtung:

Ein Plasmafilter ist nicht enthalten. Dieser muss bestellt werden.

EINBAUELEMENTE

(Abbildung 2)

A	Gitter	H	Schachtadapterdichtung
B	Fettfilter	I	Schachtadapter
C	Kohlefilterabdeckung	J	Bogenrohr
D	Kohlefilter	K	Schallwand
E	Induktionskochfeld	L	Schraube für Schallwand
F	Haubendichtung	M	Schraube
G	Abzugshaube	N	Schraube

OPTIONALES ZUBEHÖR



Hinweis:

Die Zubehörteile sind nicht im Lieferumfang des Geräts enthalten. Sie sind beim Küchenhersteller erhältlich.

(Abbildung 3)

A	Rohre (System Naber)
---	----------------------

PRODUKTARTIKEL

(Abbildung 4)

Die Abbildung zeigt die Position aller Produktinstallationselemente auf dem Induktionskochfeld und der Haube.

BEDIENFELD

(Abbildung 5)

A	Schieber	G	Taste für die flexible Zone
B	Booster-Taste	H	Kindersicherungstaste
C	Betriebs- und Timeranzeige	I	Ein/Aus-Taste
D	Timer-Bedienelemente	J	Booster-Taste
E	Taste für die automatische Synchronisation	K	Taste für Abzugssystem
F	Betriebsanzeige		

Gegenstand	Funktion
Schieber	Erhöht oder verringert die Leistungsstufe.
Booster-Taste	Zum Aktivieren der Booster-Funktion.
Betriebs- und Timeranzeige	Um die eingestellte Leistungsstufe oder die eingestellte Zeit anzuzeigen.
Timer-Bedienelemente + und -	Um den Kochtimer einzustellen.
Taste für die automatische Synchronisation	Um die automatische Synchronisierung des Abzugssystems zu aktivieren.
Betriebsanzeige	Um die Geschwindigkeit des Abzugssystems anzuzeigen.
Taste für die flexible Zone	Um die beiden Kochzonen zu einer großen Kochzone zu verbinden.
Kindersicherungstaste	Sperrt oder entsperrt die Steuertafel.
Ein/Aus-Taste	Schaltet das Gerät ein oder aus.
Booster-Taste	Um die Booster-Funktion des Abzugssystems zu aktivieren.
Taste für Abzugssystem	Um die Geschwindigkeit des Abzugssystems anzuzeigen und einzustellen.

4 Technische Daten

WERKZEUG UND ZUBEHÖR

Sie benötigen beim Einbau diese Werkzeuge und Materialien:

- Metermaß.
- Bleistift.
- Kreuzschlitzschraubendreher.
- Schlitzschraubendreher.
- Handsäge.

ABMESSUNGEN DES GERÄTS

(Abbildung 6)

Die Abbildung zeigt einen Überblick über die Abmessungen des Induktionskochfelds und der Haube.

MAXIMALE LEISTUNG

Abhängig vom Netzanschluss und der Einstellung des Leistungsmanagements hat das Gerät eine maximale Leistung von:

Leistung	Anzeige		
7.400 Watt	PO	74	00
5.800 Watt	PO	58	00
4.500 Watt	PO	45	00
3.500 Watt	PO	35	00
2.800 Watt	PO	28	00

5 Installation

SICHERHEITSHINWEISE ZUR INSTALLATION

Lesen Sie die Sicherheitshinweise zur Installation. Siehe Abschnitt *Sicherheit*.

VORAUSSETZUNGEN FÜR DEN EINBAU

(Abbildung 7)

Das Gerät ist geeignet für:

- Einen Küchenschrank mit einer Mindestdiefe von 600 mm und einer Mindestbreite von 800 mm.
- Eine Arbeitsplatte mit einer empfohlenen Dicke von 20 bis 30 mm.
- Einen Schranksockel mit einer Mindesthöhe von 100 mm.



Hinweis:

Es sind Zubehörteile für Sockel mit einer Höhe bis zu 60 mm erhältlich. Sehen Sie auf der Website des Herstellers nach.

- Schubladen im Inneren des Küchenschanks mit einer maximalen Tiefe von 483 mm.
- Das Gerät umgebende Wände, die bis mindestens 90°C hitzebeständig und leicht zu reinigen sind.

Die Abbildung zeigt einen Überblick über die Abmessungen des Geräts nach dem Einbau.

(Abbildung 8)

- Vergewissern Sie sich, dass sich die Abmessungen des Schanks für den Einbau des Geräts eignen. Beachten Sie die Abbildung.
- Zwischen dem Gerät und dem Küchenmobiliar, das sich über dem Gerät befindet, muss ein Mindestabstand von 760 mm eingehalten werden.

- Zwischen dem Gerät und der Wand oder den Seiten der Küchenmöbel muss ein Abstand von 50 mm eingehalten sein.
- Der Einbau des Geräts sollte nicht mit Küchenmöbeln auf beiden Seiten, die höher als das Gerät sind, erfolgen.
- Stellen Sie sicher, dass der für die Schränke und die Arbeitsplatte verwendete Kleber bis mindestens 150°C hitzebeständig ist.
- Stellen Sie sicher, dass die Wände um das Gerät herum bis mindestens 90°C hitzebeständig sind.
- Verwenden Sie keine hölzernen Dekorationsplatten oder -bretter.



Warnung:
Befolgen Sie Voraussetzungen für den Einbau.

DAS GERÄT AUSPACKEN

1. Entfernen Sie die Verpackung.



Vorsicht:
Stellen Sie sicher, dass Sie alle Etiketten und Aufkleber vom Keramikglas entfernen.

2. Überprüfen Sie das Gerät auf Beschädigungen.
3. Stellen Sie sicher, dass die Umgebungsspannung mit der auf dem Typenschild übereinstimmt.

FÜR DEN EINBAU VORBEREITEN

(Abbildung 9)

1. Achten Sie darauf, dass die Arbeitsplatte entsprechend den Abmessungen des Induktionskochfelds vorbereitet ist.
2. Sie können das Gerät auf oder bündig mit der Arbeitsplatte installieren. Der Ausbau des Kochfeldes ist komplizierter, wenn Sie das Gerät bündig mit der Arbeitsplatte einbauen. Der Hersteller haftet nicht für den Austausch oder die Entfernung des Kochfeldes anfallende Zusatzkosten.
 - Verwenden Sie die Maße A, wenn das Gerät auf der Arbeitsplatte sein muss.
 - Verwenden Sie die Maße B, wenn das Gerät bündig mit der Arbeitsplatte abschließen muss.
3. Achten Sie darauf, dass der Schrank entsprechend den Abmessungen der Abzugshaube vorbereitet ist.

DIE SCHALLWÄNDE AUF DEM INDUKTIONSKOCHFELD INSTALLIEREN

1. Stellen Sie das Induktionskochfeld mit der Glasplatte nach unten auf eine glatte Oberfläche.

(Abbildung 12)



Vorsicht:
Achten Sie darauf, dass Sie das Glas nicht zerkratzen oder zerbrechen.

2. Befestigen Sie die Schallwände an den Seiten des Induktionskochfeldes. Entnehmen Sie die Positionen der Schallwände der Abbildung.

DIE HAUBE FÜR DIE MONTAGE VORBEREITEN

1. Stecken Sie das Anschlusskabel in den Kabelhalter.
2. Legen Sie die Haubendichtung auf die Haube.

(Abbildung 13)



Vorsicht:

- Stellen Sie sicher, dass Sie die richtige Dichtung verwenden.
- Stellen Sie sicher, dass die Dichtung korrekt angebracht ist, bevor Sie mit dem nächsten Schritt fortfahren.

DAS KOCHFELD UND DIE HAUBE MONTIEREN

1. Schließen Sie das Anschlusskabel der Haube an das Kochfeld an.
2. Setzen Sie die Haube auf das Kochfeld.
3. Stellen Sie sicher, dass die Anschlussfüße mit den Löchern im Kochfeld übereinstimmen.
4. Ziehen Sie die Schrauben in den Anschlussfüßen an, um die Haube am Kochfeld zu befestigen.

(Abbildung 14)

DEN ELEKTRISCHEN ANSCHLUSSBLOCK VERDRAHTEN

(Abbildung 10)

1. Beachten Sie die Sicherheitshinweise für den elektrischen Anschluss. Siehe Abschnitt *Sicherheitshinweise für den elektrischen Anschluss*.
2. Sie können das Gerät mit einem einphasigen, zweiphasigen oder dreiphasigen Stromanschluss an das Stromnetz anschließen.
 - Siehe Abbildung A für den einphasigen Schaltplan.
 - Siehe Abbildung B für den zweiphasigen Schaltplan.
 - Siehe Abbildung C für den dreiphasigen Schaltplan.
3. Fügen Sie Brücken für ein- und dreiphasige Verbindungen hinzu.
4. Stellen Sie sicher, dass die Verdrahtung des elektrischen Anschlussblocks mit den Angaben im Schaltplan übereinstimmt.
5. Stellen Sie sicher, dass die gewählte Phasenverkabelung mit dem technischen System im Haushaltszählerschrank übereinstimmt.
6. Stellen Sie sicher, dass die Gruppen im Zählerschrank mit mindestens einer 16-Ampere-Sicherung abgesichert sind.
7. Stellen Sie sicher, dass die gewählte Phasenverdrahtung mit dem angeschlossenen Stromkabel übereinstimmt.

DIE ZUGENTLASTUNG AM ELEKTRISCHEN ANSCHLUSSBLOCK ANBRINGEN

1. Setzen Sie die Abdeckung mit der Zugentlastung über den elektrischen Anschlussblock und das Netzkabel.
2. Ziehen Sie die Schrauben fest, um die Zugentlastung zu befestigen.

(Abbildung 15)

DEN SCHACHTADAPTER KÜRZEN

1. Messen Sie die Entfernung **L1**. Das ist der Abstand zwischen der Rückwand und der Vorderseite der Aussparung in der Arbeitsplatte.
2. Messen Sie die Entfernung **L2**. Das ist die Tiefe des Geräts mit dem Rohradapter und dem Bogenrohr.
3. Berechnen Sie die Entfernung **X**. Sie ist **L2** minus **L1**.
4. Wenn der Abstand **X** weniger als 5 mm beträgt, schneiden Sie den Schachtadapter im Abstand **X** ab, um ihn zu kürzen. Verwenden Sie die Handsäge.

(Abbildung 16)

DIE DICHTUNG AUF DEN SCHACHTADAPTER SETZEN

1. Setzen Sie die Schachtadapterdichtung auf den Schachtadapter.

(Abbildung 17)



Vorsicht:

- Stellen Sie sicher, dass Sie die richtige Dichtung verwenden.
- Stellen Sie sicher, dass die Dichtung korrekt angebracht ist, bevor Sie mit dem nächsten Schritt fortfahren.

DEN SCHACHTADAPTER AN DER HAUBE BEFESTIGEN

1. Schieben Sie den Schachtadapter auf die Haube.
2. Bringen Sie die Schrauben an.
3. Ziehen Sie die Schrauben fest, um den Schachtadapter zu befestigen.

(Abbildung 18)

DAS BOGENROHR AM SCHACHTADAPTER BEFESTIGEN

1. Schieben Sie das Bogenrohr über den Schachtadapter.
2. Wickeln Sie Klebeband um die Kante des Bogenrohrs, um es am Schachtadapter zu befestigen.

(Abbildung 19)

DAS GERÄT AUF DER ARBEITSPLATTE BEFESTIGEN

1. Kippen Sie das Gerät. Stellen Sie sicher, dass der Luftschacht auf der Rückseite des Geräts nach unten zeigt.
2. Setzen Sie die Hinterseite des Geräts in die Öffnung in der Arbeitsplatte.
3. Senken Sie die Vorderseite des Geräts auf die Arbeitsplatte.

(Abbildung 20)

DEN WASSERABFLUSSSTOPFEN IN DIE HAUBE STECKEN

1. Stecken Sie die Dübel in die Löcher.
2. Vergewissern Sie sich, dass die Stopfen korrekt angebracht wurden. Beachten Sie die Abbildung.

(Abbildung 21)

DIE FILTER UND DAS GITTER INSTALLIEREN

(Abbildung 11)

Sie können das Gerät so installieren, dass die Luft abgesaugt oder umgewälzt wird. Siehe Abschnitt [Funktionsprinzip des Abzugssystems](#). Wählen Sie für die Installation der Filter und des Gitters das Abzugs- oder Umluftverfahren.

Abzug

1. Sammeln Sie die Teile für die Installation.
2. Ziehen Sie die Kohlefilterabdeckung gerade nach oben, um sie zu entfernen.
3. Ziehen Sie an den Laschen der Kohlefilter, um die Filter zu entfernen.
4. Setzen Sie den Fettfilter in die Aussparung in der Induktionsplatte ein.
5. Setzen Sie das Gitter auf den Fettfilter auf.

Umluft

1. Sammeln Sie die Teile für die Installation.
2. Ziehen Sie die Kohlefilterabdeckung gerade nach oben, um sie zu entfernen.
3. Drehen Sie den Aktivkohlefilter so, dass die Laschen zur rechten Seite zeigen.
4. Setzen Sie die Kohlefilter in die Haube unterhalb der ursprünglichen Position der Kohlefilterabdeckung ein.
5. Schieben Sie die Kohlefilter auf der linken Seite in die richtige Position.

Vorsicht:

Vergewissern Sie sich, dass die Kohlefilter korrekt platziert sind.



6. Um den Kohlefilter anzubringen, drücken Sie ihn nach unten, bis er einrastet.

Vorsicht:

Vergewissern Sie sich, dass die Kohlefilterabdeckung korrekt platziert ist.



7. Setzen Sie den Fettfilter in die Aussparung in der Induktionsplatte ein.
8. Setzen Sie das Gitter auf den Fettfilter auf.

DIE ABLUFTSCHÄCHTE FÜR DEN ABZUG INSTALLIEREN

Wenn Sie die Abzugsmethode verwenden, müssen Sie den Abluftschacht installieren. Um den Abluftschacht zu installieren, führen Sie die folgenden Schritte aus.

1. Achten Sie darauf, dass der Luftaustritt so gerade und so kurz wie möglich ist. Wenn Sie lange Rohre mit vielen Biegungen oder Rohre mit einem Durchmesser, der kleiner als der Ablauf des Motors ist, verwenden, verringern Sie die Geräteleistung und erhöhen den erzeugten Geräuschpegel.
2. Befolgen Sie die Installationsanweisungen des Rohrerstellers.

DAS GERÄT ANSCHLIEßEN

1. Beachten Sie die Sicherheitshinweise für den elektrischen Anschluss. Siehe Abschnitt *Sicherheitshinweise für den elektrischen Anschluss*.
2. Schließen Sie das Gerät an einen normalen omnipolaren Trennschalter mit einer Mindestöffnung von 3 mm zwischen den Kontakten an, um die vollständige Unterbrechung der Netzversorgung unter Überspannungsbedingungen der Kategorie III zu gewährleisten.
3. Schließen Sie das Gerät an die Stromversorgung an.

Nach dem Anschließen leuchtet die Anzeige des Geräts kurzzeitig auf. Das Gerät ist nun betriebsbereit.

DEN BETRIEBSMODUS DER HAUBE EINSTELLEN

Der Standardmodus des Geräts ist der Abzugsmodus. Um den Umluftmodus auszuwählen, führen Sie die folgenden Schritte aus.

1. Vergewissern Sie sich, dass das Gerät ausgeschaltet ist.
2. Drücken Sie die Kindersicherungstaste 3 Sekunden lang. Der Buchstabe **Lo** erscheint auf der Betriebsanzeige, wenn das Gerät gesperrt ist.
3. Drücken Sie die Taste für die automatische Synchronisation 3 Sekunden lang. Der Summer ertönt.
 - Die Buchstaben **OU** erscheinen in der Betriebsanzeige der hinteren linken Kochzone, wenn sich das Gerät im Abzugsmodus befindet.
 - Die Buchstaben **IN** erscheinen in der Betriebsanzeige der hinteren linken Kochzone, wenn sich das Gerät im Umluftmodus befindet.
4. Drücken Sie die Kindersicherungstaste, um den Betriebsmodus zu ändern.
5. Drücken Sie die Ein/Aus-Taste, um den Betriebsmodus einzustellen. Das Gerät schaltet sich ein.

DIE MAXIMALE LEISTUNG EINSTELLEN

Das Energiemanagements einstellen

Verwenden Sie den Modus "Energiemanagement", um die maximale Gesamtleistung des Geräts einzustellen.



Hinweis:

Standardmäßig ist das Gerät auf 7,4 kW eingestellt. Die möglichen Einstellungen sind: 2,8; 3,5; 4,5; 5,5 oder 7,4 kW.

1. Schalten Sie das Gerät nicht ein. Aktivieren Sie die Kindersicherung im ausgeschalteten Zustand.
2. Drücken Sie die Booster-Taste hinten links 3 Sekunden lang. Der Summer ertönt.
3. Drücken Sie die Booster-Taste vorne links 3 Sekunden lang. Der Summer ertönt und der aktuelle Wert wird angezeigt.
 - Der Buchstabe **PO** erscheint in der Betriebsanzeige der hinteren linken Kochzone.
 - Die Ziffern **74** erscheinen in der Betriebsanzeige der vorderen linken Kochzone.
 - Die Ziffern **00** erscheinen in der Betriebsanzeige der vorderen rechten Kochzone.
4. Ändern Sie den Wert mit der Kindersicherungstaste auf die richtige Einstellung.
5. Drücken Sie die Ein/Aus-Taste, um die Einstellung zu bestätigen.

Das Kochfeld wird ausgeschaltet.

Table des matières



1	Introduction.....	45
2	Sécurité.....	45
3	Description.....	48
4	Spécifications techniques.....	50
5	Installation.....	51

1 Introduction

COMMENT UTILISER CE DOCUMENT

1. Lisez intégralement ce document. Assurez-vous de connaître et comprendre toutes les instructions.
2. Respectez les instructions de sécurité pour éviter les blessures et dommages pour l'appareil ou son environnement.
3. Exécutez intégralement les procédures et selon la séquence indiquée.
4. Conservez ce document dans un endroit sûr pour usage ultérieur. Ce document forme partie de l'appareil.

SYMBOLES UTILISÉS DANS CE DOCUMENT

Symbole de sécurité	Fonction	Description
	Avertissement	"Avertissement" implique une possibilité de blessure, parfois mortelle, si vous ne respectez pas les instructions.
	Attention	"Attention" implique une possibilité de dommages pour l'appareil si vous ne respectez pas les instructions.
	Note	"Note" offre des informations additionnelles.

2 Sécurité

RESPONSABILITÉ

- En cas de non-respect des instructions de sécurité, le fabricant décline toute responsabilité envers les dommages en résultant.
- Les dommages résultant d'une connexion incorrecte, d'une installation incorrecte ou d'un usage incorrect ne sont pas couverts par la garantie.
- En cas d'installation ou de connexion incorrecte, la garantie est invalidée.
- Le fabricant décline toute responsabilité en cas de fonctionnement inadapté et de dommages possibles causés par les installations électriques inappropriées.

- L'installateur est responsable des dommages occasionnés par une installation incorrecte.
- L'installation de l'appareil encastré dans le plan de travail rend la dépose de la table de cuisson plus compliquée. Le fabricant décline toute responsabilité pour les coûts additionnels de remplacement ou de dépose de la table de cuisson.

INSTRUCTIONS GÉNÉRALES DE SÉCURITÉ

- Lisez le manuel avant l'installation de l'appareil.
- Conservez le document à un endroit sûr facilement accessible.
- Ce document forme partie de l'appareil.
- Utilisez cet appareil uniquement pour les fins décrites dans le manuel.
- Ne laissez pas les enfants jouer avec l'appareil.
- Ne stockez pas des objets susceptibles d'intéresser les enfants dans les armoires sur ou derrière l'appareil.

INSTRUCTIONS DE SÉCURITÉ POUR L'INSTALLATION

- Seul un installateur agréé est autorisé à installer l'appareil.
- Assurez-vous que le flux d'installation respecte les instructions de ce manuel.
- Installez l'appareil en conformité avec les instructions, consignes et normes de sécurité nationales et locales.
- Deux personnes sont nécessaires pour installer l'appareil.
- Respectez complètement les procédures d'installation.
- Ne modifiez pas l'appareil.
- Faites attention ! Les bords des panneaux peuvent être acérés.
- Utilisez l'équipement de protection correct. Voir la section *Équipement de protection individuelle*.
- Ne connectez jamais un tuyau d'évacuation à un conduit contenant du gaz ou d'autres combustibles.

INSTRUCTIONS DE SÉCURITÉ POUR LA CONNEXION ÉLECTRIQUE

- Seul un électricien agréé peut modifier le système de câblage domestique.
- Seul un électricien agréé est autorisé à connecter l'appareil.
- Assurez-vous que la connexion électrique respecte les normes et consignes nationales et locales.
- Mettez systématiquement l'appareil à la terre.
- Assurez-vous que la tension et la puissance de la plaque signalétique au fond de l'appareil correspondent aux valeurs de l'alimentation secteur.
- Assurez-vous que l'interrupteur d'isolement, la prise secteur et la fiche secteur sont à portée de l'utilisateur.
- Ne connectez pas l'appareil à l'alimentation secteur via une rallonge ou une prise multiple.
- Ne coudez et ne comprimez pas le câble secteur.
- Assurez-vous que le câble secteur ne touche pas un tiroir.
- Assurez-vous que la surface du fond et le cordon d'alimentation de la table de cuisson sont inaccessibles depuis les tiroirs et les armoires.

EXIGENCES DE SÉCURITÉ POUR L'INSTALLATION

- Vous évitez d'endommager l'appareil. Installez les armoires en premier.
- Assurez-vous que le plan de travail est thermorésistant et isolé.
- Assurez-vous que le plan de travail ne bloque pas les orifices de ventilation du côté extérieur de la table de cuisson.
- Ne conservez pas des objets ou substances inflammables sous l'appareil.
- Assurez-vous que le fond de l'appareil ne touche pas le contenu d'un quelconque tiroir ou armoire.

- N'installez pas l'appareil au-dessus d'un lave-vaisselle ou d'un lave-linge. La vapeur risque d'endommager l'appareil.
- Assurez-vous que le plan de travail est de niveau et stable.
- Installez l'appareil uniquement au-dessus d'un tiroir ou d'un four avec une ventilation pulsée.
- Assurez-vous que l'air s'écoule librement si vous installez l'appareil au-dessus d'un tiroir ou d'un four avec une ventilation pulsée.
- N'installez pas l'appareil au-dessus d'un lave-vaisselle, d'un réfrigérateur, d'un four sans ventilation, d'un lave-linge ou d'un sèche-linge.
- Si vous installez un four à ventilation pulsée sous l'appareil, assurez-vous que le câble secteur passe par les coins à l'arrière du four pour atteindre le boîtier de connexion.
- Assurez-vous que le câble secteur ne touche pas les parties chaudes de l'appareil ou du four.
- Assurez-vous que la température du câble secteur ne dépasse à aucun moment 75°C.
- Assurez-vous que l'air frais s'écoule librement de l'extérieur des armoires vers la base de la table de cuisson.
- Assemblez correctement l'appareil.

ÉQUIPEMENT DE PROTECTION INDIVIDUELLE

- Portez systématiquement un équipement de protection individuelle durant l'installation :
 - Casque de sécurité
 - Chaussures de sécurité
 - Gants de sécurité

3 Description

APERÇU DE TABLE DE CUISSON À INDUCTION ET DE HOTTE D'EXTRACTION

(Figure 1)

La figure offre un aperçu de la table de cuisson à induction et de la hotte d'extraction.

PRINCIPE DE FONCTIONNEMENT DE LA TABLE DE CUISSON À INDUCTION

L'appareil sert à cuire des aliments par induction.

Les vibrations électromagnétiques génèrent de la chaleur via un circuit magnétique formé avec la casserole.

PRINCIPE DE FONCTIONNEMENT DU SYSTÈME D'EXTRACTION

La partie extraction de l'appareil sert à gérer l'air des fumées de cuisson.

L'appareil peut être installé de deux manières différentes.

Extraction

Les fumées de cuisson sont extraites vers l'extérieur.

Avertissement :

Ne connectez jamais un tuyau à un conduit contenant du gaz ou d'autres combustibles.



Recirculation

Les fumées de cuisson traversent des filtres à charbon ou un filtre à plasma. Le filtre purifie les fumées et les recycle dans la cuisine.

Un bon débit d'air est nécessaire.

Informations additionnelles

-  **Note :**
Les nouvelles maisons aux Pays-Bas ne peuvent plus disposer de ventilation vers l'extérieur.

- Pour la recirculation, il est nécessaire d'utiliser un filtre à plasma ou à charbon. Pour en savoir plus sur les différences entre les filtres à plasma et à charbon, veuillez visiter le site Web www.inventum.eu.

-  **Attention :**

Les filtres à charbon doivent être remplacés tous les six mois.

-  **Attention :**

Le filtre à plasma n'est pas inclus. Vous devez le commander.

ÉLÉMENTS D'INSTALLATION

(Figure 2)

A	Grille	H	Joint d'adaptateur de conduit
B	Filtre à graisse	I	Adaptateur de conduit
C	Cache de filtre à charbon	J	Tuyau d'angle
D	Filtre à charbon	K	Défecteur
E	Table de cuisson à induction	L	Vis de déflecteur
F	Joint de hotte	M	Vis
G	Hotte d'extraction	N	Vis

ACCESSOIRES OPTIONNELS



Note :

Les accessoires ne sont pas inclus avec l'appareil. Ils sont disponibles auprès du fabricant de cuisine.

(Figure 3)

- A Tuyaux (système Naber)

ÉLÉMENTS DE PRODUIT

(Figure 4)

La figure illustre l'emplacement de tous les éléments d'installation du produit sur la table de cuisson à induction et la hotte.

PANNEAU DE COMMANDE

(Figure 5)

A	Curseur	G	Bouton de zone flexible
B	Bouton de surchauffeur	H	Bouton de verrou enfant
C	Indicateur de minuterie et de fonctionnement	I	Bouton marche/arrêt
D	Commandes de minuterie	J	Bouton de surchauffeur
E	Bouton de synchronisation automatique	K	Bouton de système d'extraction
F	Indicateur de fonctionnement		

Élément	Fonction
Curseur	Pour augmenter ou réduire le niveau de puissance.
Bouton de surchauffeur	Pour activer le mode surchauffeur.
Indicateur de minuterie et de fonctionnement	Pour afficher le niveau de puissance réglé ou la durée réglée.
Commandes de minuterie + et -	Pour régler la minuterie de cuisson.
Bouton de synchronisation automatique	Pour activer la synchronisation automatique du système d'extraction.
Indicateur de fonctionnement	Pour indiquer la vitesse du système d'extraction.
Bouton de zone flexible	Pour connecter les deux zones de cuisson en une zone de cuisson unique.
Bouton de verrou enfant	Pour verrouiller ou déverrouiller le panneau de commande.
Bouton marche/arrêt	Pour allumer ou arrêter l'appareil.
Bouton de surchauffeur	Pour activer le mode surchauffeur du système d'extraction.
Bouton de système d'extraction	Pour activer et régler la vitesse d'extraction.

4 Spécifications techniques

OUTILS ET FOURNITURES

Pour l'installation, les outils et fournitures suivants sont nécessaires :

- Ruban de mesure.
- Crayon.
- Tournevis cruciforme.
- Tournevis à tête plate.
- Scie manuelle.

DIMENSIONS DE L'APPAREIL

(Figure 6)

La figure offre un aperçu des dimensions de la table de cuisson à induction et de la hotte.

PUISSANCE MAXIMUM

Selon la connexion électrique et le réglage de gestion d'alimentation, l'appareil affiche une puissance maximum de :

Puissance	Affichage		
7,400 Watts	PO	74	00
5,800 Watts	PO	58	00
4 500 Watts	PO	45	00

Puissance	Affichage		
3,500 Watts	PO	35	00
2,800 Watts	PO	28	00

5 Installation

INSTRUCTIONS DE SÉCURITÉ POUR L'INSTALLATION

Lisez les instructions de sécurité pour l'installation. Voir la section *Sécurité*.

EXIGENCES POUR L'INSTALLATION

(Figure 7)

L'appareil est compatible avec :

- Une armoire de cuisine d'une profondeur minimum de 600 mm et d'une largeur minimum de 800 mm.
- Un plan de travail d'une épaisseur recommandée entre 20 et 30 mm.
- Une plinthe d'armoire d'une hauteur minimum de 100 mm.



Note :

Des accessoires sont disponibles pour les plinthes d'une hauteur atteignant 60 mm. Voir le site Web du fabricant.

- Des tiroirs à l'intérieur de l'armoire de cuisine d'une profondeur maximum de 483 mm.
- Les parois autour de l'appareil sont thermorésistantes jusqu'à au moins 90°C et faciles à nettoyer.

La figure offre un aperçu des dimensions de l'appareil après l'installation.

(Figure 8)

- Assurez-vous que les dimensions de l'armoire sont adaptées à l'installation de l'appareil. Voir la figure.
- Préservez une distance minimum de 760 mm entre l'appareil et tout mobilier de cuisine situé au-dessus de l'appareil.
- Préservez une distance minimum de 50 mm entre l'appareil et le mur ou les côtés du mobilier de cuisine.
- N'installez pas l'appareil avec du mobilier de cuisine de chaque côté plus haut que l'appareil.
- Assurez-vous que la colle utilisée pour les armoires et le plan de travail est thermorésistante au moins jusqu'à 150°C.
- Assurez-vous que les parois autour de l'appareil sont thermorésistantes au moins jusqu'à 90°C.
- N'utilisez pas de planches ou de plaques de décoration en bois.

Avertissement :

Respectez les exigences pour l'installation.



DÉBALLAGE DE L'APPAREIL

1. Retirez l'emballage.

Précaution :

Assurez-vous de retirer tous les autocollants et étiquettes de la vitrocéramique.



2. Examinez l'état de l'appareil.
3. Assurez-vous que la tension de l'environnement est identique à celle de la plaque signalétique.

PRÉPARATION POUR L'INSTALLATION

(Figure 9)

1. Assurez-vous que le plan de travail est préparé selon les dimensions de la table de cuisson à induction.
2. Vous pouvez installer l'appareil par-dessus ou encastré dans le plan de travail. La dépose de la table de cuisson est plus compliquée si vous installez l'appareil encastré dans le plan de travail. Le fabricant décline toute responsabilité pour les coûts additionnels de remplacement ou de dépose de la table de cuisson.
 - Utilisez les dimensions A si l'appareil doit être monté sur le plan de travail.
 - Utilisez les dimensions B si l'appareil doit être monté encastré dans le plan de travail.
3. Assurez-vous que l'armoire est préparée selon les dimensions de la hotte.

INSTALLATION DES DÉFLECTEURS SUR LA TABLE DE CUISSON À INDUCTION

1. Placez la table de cuisson à induction sur une surface lisse avec la plaque vitrée dirigée vers le bas.

(Figure 12)



Précaution :
Assurez-vous de ne pas érafler ou briser le verre.

2. Fixez les déflecteurs sur les côtés de la table de cuisson à induction. Référez-vous à la figure pour les positions des déflecteurs.

PRÉPARATION DE LA HOTTE POUR L'ASSEMBLAGE

1. Placez le câble de connexion dans son support.
2. Placez le joint de hotte sur la hotte.

(Figure 13)



Précaution :

- Assurez-vous d'utiliser le bon joint.
- Assurez-vous que le joint est correctement fixé avant de passer à l'étape suivante.

ASSEMBLAGE DE LA TABLE DE CUISSON ET DE LA HOTTE

1. Fixez le câble de connexion de la hotte sur la table de cuisson.
2. Placez la hotte sur la table de cuisson.
3. Assurez-vous que les pieds de connexion s'alignent avec les orifices de la table de cuisson.
4. Serrez les vis des pieds de connexion pour fixer la hotte sur la table de cuisson.

(Figure 14)

CÂBLAGE DU BLOC DE CONNEXION ÉLECTRIQUE

(Figure 10)

1. Respectez les instructions de sécurité pour la connexion électrique. Voir la section *Instructions de sécurité pour la connexion électrique*.
2. Vous pouvez connecter l'appareil à l'alimentation secteur avec une connexion électrique à une, deux ou trois phases.
 - Référez-vous à la Figure A pour le diagramme de câblage monophasé.
 - Référez-vous à la Figure B pour le diagramme de câblage biphasé.
 - Référez-vous à la Figure C pour le diagramme de câblage triphasé.
3. Ajoutez des ponts pour les connexions monophasées et triphasées.
4. Assurez-vous que le câblage du bloc de connexion électrique correspond aux données du diagramme de câblage.
5. Assurez-vous que le câblage avec le phasage choisi respecte le système technique de l'armoire de compteurs domestique.
6. Assurez-vous que les groupes dans l'armoire de compteurs sont protégés par un fusible d'au moins 16 ampères.
7. Assurez-vous que le câblage avec le phasage choisi respecte le câble d'alimentation de connexion.

PLACEMENT DE LA DÉCHARGE DE CONTRAINTE SUR LE BLOC DE CONNEXION ÉLECTRIQUE

1. Placez le cache avec la décharge de contrainte sur le bloc de connexion électrique et le câble d'alimentation. *(Figure 15)*
2. Serrez les vis pour fixer la décharge de contrainte.

RACCOURCISSEMENT DE L'ADAPTATEUR DE CONDUIT

1. Mesurez la distance **L1**. C'est la distance entre la paroi arrière et la face avant de la cavité du plan de travail. *(Figure 16)*
2. Mesurez la distance **L2**. C'est la profondeur de l'appareil avec l'adaptateur de conduit et le tuyau d'angle.
3. Calculez la distance **X**. Soit **L2** moins **L1**.
4. Si la distance **X** est inférieure à 5 mm, coupez l'adaptateur de conduit à la distance **X** pour le raccourcir. Utilisez la scie manuelle.

PLACEMENT DU JOINT SUR L'ADAPTATEUR DE CONDUIT

1. Placez le joint d'adaptateur de conduit sur l'adaptateur de conduit. *(Figure 17)*



Précaution :

- Assurez-vous d'utiliser le bon joint.
- Assurez-vous que le joint est correctement fixé avant de passer à l'étape suivante.

FIXATION DE L'ADAPTATEUR DE CONDUIT SUR LA HOTTE

1. Glissez l'adaptateur de conduit sur la hotte. *(Figure 18)*
2. Installez les vis.
3. Serrez les vis pour fixer l'adaptateur de conduit.

FIXATION DU TUYAU D'ANGLE SUR L'ADAPTATEUR DE CONDUIT

1. Glissez le tuyau d'angle sur l'adaptateur de conduit. *(Figure 19)*
2. Apposez du ruban autour du bord du tuyau d'angle pour le fixer sur l'adaptateur de conduit.

PLACEMENT DE L'APPAREIL SUR LE PLAN DE TRAVAIL

1. Inclinez l'appareil. Assurez-vous que le conduit d'air à l'arrière de l'appareil est dirigé vers le bas. *(Figure 20)*
2. Placez l'arrière de l'appareil dans l'ouverture du plan de travail.
3. Abaissez l'avant de l'appareil sur le plan de travail.

PLACEMENT DU BOUCHON DE VIDANGE D'EAU DANS LA HOTTE

1. Placez les bouchons dans les orifices. *(Figure 21)*
2. Assurez-vous que les bouchons sont installés correctement. Voir la figure.

INSTALLATION DES FILTRES ET DE LA GRILLE

(Figure 11)

Vous pouvez installer l'appareil de sorte que l'air soit extrait ou recirculé. Voir la section *Principe de fonctionnement du système d'extraction*. Sélectionnez la procédure d'extraction ou de recirculation d'air pour l'installation des filtres et de la grille.

Extraction

1. Rassemblez les pièces d'installation.
2. Tirez le cache de filtre à charbon droit vers le haut pour le retirer.
3. Tirez les languettes des filtres à charbon pour retirer les filtres.
4. Placez le filtre à graisse dans la cavité de la plaque d'induction.
5. Placez la grille par-dessus le filtre à graisse.

Recirculation

1. Rassemblez les pièces d'installation.
2. Tirez le cache de filtre à charbon droit vers le haut pour le retirer.
3. Tournez le filtre à charbon de sorte que les languettes pointent vers la droite.
4. Placez les filtres à charbon dans la hotte sous la position initiale du cache de filtre à charbon.
5. Poussez les filtres à charbon à gauche sur la position correcte.



Précaution :

Assurez-vous que les filtres à charbon sont installés correctement.

6. Pour fixer le filtre à charbon, poussez-le vers le bas jusqu'au clic.



Précaution :

Assurez-vous que le cache de filtre à charbon est installé correctement.

7. Placez le filtre à graisse dans la cavité de la plaque d'induction.
8. Placez la grille par-dessus le filtre à graisse.

INSTALLATION DES TUYAUX D'ÉVACUATION D'AIR POUR L'EXTRACTION

Si vous utilisez la méthode d'extraction, vous devez installer le conduit d'évacuation d'air. Pour installer le conduit d'évacuation d'air, procédez comme suit.

1. Assurez-vous que l'évacuation d'air est aussi droite et courte que possible. L'utilisation de tuyaux longs avec de nombreux coudes ou d'un diamètre inférieur à la sortie du moteur réduit les performances de l'appareil et augmente le bruit généré.
2. Respectez les instructions d'installation du fabricant des tuyaux.

CONNEXION DE L'APPAREIL

1. Respectez les instructions de sécurité pour la connexion électrique. Voir la section [Instructions de sécurité pour la connexion électrique](#).
2. Installez l'appareil sur un interrupteur d'isolement omnipolaire normal avec une ouverture minimum de 3mm entre les contacts pour assurer la déconnexion complète de l'alimentation secteur selon les conditions de surtension de la catégorie III.
3. Connectez l'appareil à l'alimentation secteur.

Après la connexion, l'affichage de l'appareil s'allume brièvement. L'appareil est prêt à l'emploi.

RÉGLAGE DU MODE DE FONCTIONNEMENT DE LA HOTTE

Par défaut, la hotte est réglée sur le mode extraction d'air. Pour sélectionner le mode recirculation d'air, procédez comme suit.

1. Assurez-vous que l'appareil est hors tension.
2. Appuyez sur le bouton de verrou enfant pendant 3 secondes. **Lo** s'affiche sur l'indicateur de fonctionnement lorsque l'appareil est verrouillé.
3. Appuyez sur le bouton de synchronisation automatique pendant 3 secondes. L'avertisseur sonore retentit.
 - Les lettres **OU** s'affichent sur l'indicateur de fonctionnement lorsque l'appareil est en mode extraction d'air.
 - Les lettres **IN** s'affichent sur l'indicateur de fonctionnement lorsque l'appareil est en mode recirculation d'air.
4. Appuyez sur le bouton de verrou enfant pour changer de mode de fonctionnement.
5. Appuyez sur le bouton marche/arrêt pour régler le mode de fonctionnement. L'appareil s'allume.

RÉGLAGE DE LA PUISSANCE MAXIMUM

Réglage de gestion d'alimentation

Utilisez le mode gestion d'alimentation pour régler la puissance maximum totale de l'appareil.



Note :

Par défaut, l'appareil est réglé sur 7,4 kW. Les réglages suivants sont possibles : 2,8, 3,5, 4,5, 5,5 ou 7,4 kW.

1. N'allumez pas l'appareil. Activez le verrou enfant en état hors tension.
2. Appuyez sur le bouton de surchauffeur arrière gauche pendant 3 secondes. L'avertisseur sonore retentit.
3. Appuyez sur le bouton de surchauffeur avant gauche pendant 3 secondes. L'avertisseur sonore retentit et la valeur actuelle s'affiche.
 - Les lettres **PO** s'affichent dans l'indicateur de fonctionnement de la zone de cuisson arrière gauche.
 - Les chiffres **74** s'affichent dans l'indicateur de fonctionnement de la zone de cuisson avant gauche.
 - Les chiffres **00** s'affichent dans l'indicateur de fonctionnement de la zone de cuisson avant droite.
4. Changez la valeur sur le réglage correct en utilisant le bouton de verrou enfant.
5. Appuyez sur le bouton marche/arrêt pour confirmer le réglage.
La table de cuisson s'éteint.

INVENTUM

IKA8035/01.0923

Wijzigingen en drukfouten voorbehouden
Modifications and errors reserved
Änderungen und Druckfehler vorbehalten
Sous réserve de modification

INVENTUM

**Inventum Huishoudelijke
Apparaten B.V.**

Postbus 5023
6802 EA Arnhem

www.inventum.eu

facebook.com/inventum1908
pinterest.com/inventum1908
youtube.com/inventum1908
instagram.com/inventum1908



www.inventum.eu

